

DENON *PROFESSIONAL*

PROFESSIONAL SOLID STATE PLAYER

DN-F400

BEDIENUNGSANLEITUNG



CAUTION
RISK OF ELECTRIC SHOCK
DO NOT OPEN



CAUTION:

TO REDUCE THE RISK OF ELECTRIC SHOCK, DO NOT REMOVE COVER (OR BACK). NO USER-SERVICEABLE PARTS INSIDE. REFER SERVICING TO QUALIFIED SERVICE PERSONNEL.



The lightning flash with arrowhead symbol, within an equilateral triangle, is intended to alert the user to the presence of uninsulated "dangerous voltage" within the product's enclosure that may be of sufficient magnitude to constitute a risk of electric shock to persons.



The exclamation point within an equilateral triangle is intended to alert the user to the presence of important operating and maintenance (servicing) instructions in the literature accompanying the appliance.

FCC INFORMATION **(For US customers)**

1. COMPLIANCE INFORMATION

Product Name: Solid state player

Model Number: DN-F400

This product complies with Part 15 of the FCC Rules. Operation is subject to the following two conditions: (1) this product may not cause harmful interference, and (2) this product must accept any interference received, including interference that may cause undesired operation.

Denon Professional div. D&M Professional
1100 Maplewood Drive Itasca, IL 60143
Tel. 630-741-0330

2. IMPORTANT NOTICE: DO NOT MODIFY THIS PRODUCT

This product, when installed as indicated in the instructions contained in this manual, meets FCC requirements. Modification not expressly approved by DENON may void your authority, granted by the FCC, to use the product.

3. NOTE

This product has been tested and found to comply with the limits for a Class B digital device, pursuant to Part 15 of the FCC Rules. These limits are designed to provide reasonable protection against harmful interference in a residential installation.

This product generates, uses and can radiate radio frequency energy and, if not installed and used in accordance with the instructions, may cause harmful interference to radio communications. However, there is no guarantee that interference will not occur in a particular installation. If this product does cause harmful interference to radio or television reception, which can be determined by turning the product OFF and ON, the user is encouraged to try to correct the interference by one or more of the following measures:

- Reorient or relocate the receiving antenna.
- Increase the separation between the equipment and receiver.
- Connect the product into an outlet on a circuit different from that to which the receiver is connected.
- Consult the local retailer authorized to distribute this type of product or an experienced radio/TV technician for help.

This Class B apparatus complies with Canadian ICES-003.

Cet appareil numérique de la classe B est conforme à la norme NMB-003 du Canada.

IMPORTANT SAFETY INSTRUCTIONS

1. Read these instructions.
2. Keep these instructions.
3. Heed all warnings.
4. Follow all instructions.
5. Do not use this apparatus near water.
6. Clean only with dry cloth.
7. Do not block any ventilation openings.

Install in accordance with the manufacturer's instructions.

8. Do not install near any heat sources such as radiators, heat registers, stoves, or other apparatus (including amplifiers) that produce heat.
9. Protect the power cord from being walked on or pinched particularly at plugs, convenience receptacles, and the point where they exit from the apparatus.
10. Only use attachments/accessories specified by the manufacturer.
11. Use only with the cart, stand, tripod, bracket, or table specified by the manufacturer, or sold with the apparatus. When a cart is used, use caution when moving the cart/apparatus combination to avoid injury from tip-over.
12. Unplug this apparatus during lightning storms or when unused for long periods of time.
13. Refer all servicing to qualified service personnel. Servicing is required when the apparatus has been damaged in any way, such as power-supply cord or plug is damaged, liquid has been spilled or objects have fallen into the apparatus, the apparatus has been exposed to rain or moisture, does not operate normally, or has been dropped.
14. Batteries shall not be exposed to excessive heat such as sunshine, fire or the like.



CAUTION:

(English)

To completely disconnect this product from the mains, disconnect the plug from the wall socket outlet.

The mains plug is used to completely interrupt the power supply to the unit and must be within easy access by the user.

VORSICHT:

(Deutsch)

Um dieses Gerät vollständig von der Stromversorgung abzutrennen, trennen Sie bitte den Netzstecker von der Wandsteckdose ab.

Die Hauptstecker werden verwendet, um die Stromversorgung zum Gerät völlig zu unterbrechen; er muss für den Benutzer gut und einfach zu erreichen sein.

PRECAUTION:

(Français)

Pour déconnecter complètement ce produit du courant secteur, débranchez la prise de la prise murale.

La prise secteur est utilisée pour couper complètement l'alimentation de l'appareil et l'utilisateur doit pouvoir y accéder facilement.

ATTENZIONE:

(Italiano)

Per scollegare definitivamente questo prodotto dalla rete di alimentazione elettrica, togliere la spina dalla relativa presa.

La spina di rete viene utilizzata per interrompere completamente l'alimentazione all'unità e deve essere facilmente accessibile all'utente.

PRECAUCIÓN:

(Español)

Para desconectar completamente este producto de la alimentación eléctrica, desconecte el enchufe del enchufe de la pared.

El enchufe de la alimentación se utiliza para interrumpir por completo el suministro de alimentación a la unidad y debe de encontrarse en un lugar al que el usuario tenga fácil acceso.

VOORZICHTIGHEID:

(Nederlands)

Om de voeding van dit product volledig te onderbreken moet de stekker uit het stopcontact worden getrokken.

De netstekker wordt gebruikt om de stroomtoevoer naar het toestel volledig te onderbreken en moet voor de gebruiker gemakkelijk bereikbaar zijn.

FÖRSIKTIGHETSMÅTT:

(Svenska)

Koppla loss stickproppen från eluttaget för att helt skilja produkten från nätet.

Stickproppen används för att helt bryta strömförsörjningen till apparaten, och den måste vara lättillgänglig för användaren.

ATENÇÃO:

(Português)

Para desligar completamente este produto da corrente, desligue a ficha da tomada eléctrica.

A ficha eléctrica é utilizada para interromper completamente a alimentação da unidade e deve estar num local onde o utilizador lhe possa aceder facilmente.

NOTE ON USE

- Avoid high temperatures.
Allow for sufficient heat dispersion when installed in a rack.
- Handle the power cord carefully.
Hold the plug when unplugging the cord.
- Keep the unit free from moisture, water, and dust.
- Unplug the power cord when not using the unit for long periods of time.
- Do not obstruct the ventilation holes.
- Do not let foreign objects into the unit.
- Do not let insecticides, benzene, and thinner come in contact with the unit.
- Never disassemble or modify the unit in any way.

HINWEISE ZUM GEBRAUCH

- Vermeiden Sie hohe Temperaturen.
Beachten Sie, dass eine ausreichende Belüftung gewährleistet wird, wenn das Gerät auf ein Regal gestellt wird.
- Gehen Sie vorsichtig mit dem Netzkabel um.
Halten Sie das Kabel am Stecker, wenn Sie den Stecker herausziehen.
- Halten Sie das Gerät von Feuchtigkeit, Wasser und Staub fern.
- Wenn das Gerät längere Zeit nicht verwendet werden soll, trennen Sie das Netzkabel vom Netzstecker.
- Decken Sie den Lüftungsbereich nicht ab.
- Lassen Sie keine fremden Gegenstände in das Gerät kommen.
- Lassen Sie das Gerät nicht mit Insektiziden, Benzin oder Verdünnungsmitteln in Berührung kommen.
- Versuchen Sie niemals das Gerät auseinander zu nehmen oder zu verändern.

OBSERVATIONS RELATIVES A L'UTILISATION

- Eviter des températures élevées.
Tenir compte d'une dispersion de chaleur suffisante lors de l'installation sur une étagère.
- Manipuler le cordon d'alimentation avec précaution.
Tenir la prise lors du débranchement du cordon.
- Protéger l'appareil contre l'humidité, l'eau et la poussière.
- Débrancher le cordon d'alimentation lorsque l'appareil n'est pas utilisé pendant de longues périodes.
- Ne pas obstruer les trous d'aération.
- Ne pas laisser des objets étrangers dans l'appareil.
- Ne pas mettre en contact des insecticides, du benzène et un diluant avec l'appareil.
- Ne jamais démonter ou modifier l'appareil d'une manière ou d'une autre.

NOTE SULL'USO

- Evitate di esporre l'unità a temperature elevate.
Assicuratevi che vi sia un'adeguata dispersione del calore quando installate l'unità in un mobile per componenti audio.
- Manneggiate il cavo di alimentazione con attenzione.
Tenete ferma la spina quando scollegate il cavo dalla presa.
- Tenete l'unità lontana dall'umidità, dall'acqua e dalla polvere.
- Scollegate il cavo di alimentazione quando prevedete di non utilizzare l'unità per un lungo periodo di tempo.
- Non coprite i fori di ventilazione.
- Non inserite corpi estranei all'interno dell'unità.
- Assicuratevi che l'unità non entri in contatto con insetticidi, benzolo o solventi.
- Non smontate né modificate l'unità in alcun modo.

(English)

NOTAS SOBRE EL USO

- Evite altas temperaturas.
Permite la suficiente dispersión del calor cuando está instalado en la consola.
- Maneje el cordón de energía con cuidado.
Sostenga el enchufe cuando desconecte el cordón de energía.
- Mantenga el equipo libre de humedad, agua y polvo.
- Desconecte el cordón de energía cuando no utilice el equipo por mucho tiempo.
- No obstruya los orificios de ventilación.
- No deje objetos extraños dentro del equipo.
- No permita el contacto de insecticidas, gasolina y diluyentes con el equipo.
- Nunca desarme o modifique el equipo de ninguna manera.

(Español)

(Deutsch)

ALVORENS TE GEBRUIKEN

- Vermijd hoge temperaturen.
Zorg er bij installatie in een audiorack voor, dat de door het toestel geproduceerde warmte goed kan worden afgevoerd.
- Hanteer het netsnoer voorzichtig.
Houd het snoer bij de stekker vast wanneer deze moet worden aan- of losgekoppeld.
- Laat geen vochtigheid, water of stof in het apparaat binnendringen.
- Neem altijd het netsnoer uit het stopcontact wanneer het apparaat gedurende een lange periode niet wordt gebruikt.
- De ventilatieopeningen mogen niet worden geblokkeerd.
- Laat geen vreemde voorwerpen in dit apparaat vallen.
- Voorkom dat insecticiden, benzeen of verfverdunner met dit toestel in contact komen.
- Dit toestel mag niet gedemonteerd of aangepast worden.

(Nederlands)

(Français)

OBSERVERA ANGÅENDE ANVÄNDNINGEN

- Undvik höga temperaturer.
Se till att det finns möjlighet till god värmeavledning vid montering i ett rack.
- Hantera nätkabeln varsamt.
Håll i kabeln när den kopplas från el-uttaget.
- Utsätt inte apparaten för fukt, vatten och damm.
- Koppla loss nätkabeln om apparaten inte kommer att användas i lång tid.
- Täpp inte till ventilationsöppningarna.
- Se till att främmande föremål inte tränger in i apparaten.
- Se till att inte insektsmedel på spraybruk, bensen och thinner kommer i kontakt med apparatens hölje.
- Ta inte isär apparaten och försök inte bygga om den.

(Svenska)

(Italiano)

CAUTION:**(English)**

- The ventilation should not be impeded by covering the ventilation openings with items, such as newspapers, tablecloths, curtains, etc.
- No naked flame sources, such as lighted candles, should be placed on the unit.
- Do not expose the unit to dripping or splashing fluids.
- Do not place objects filled with liquids, such as vases, on the unit.

ACHTUNG:**(Deutsch)**

- Die Belüftung sollte auf keinen Fall durch das Abdecken der Belüftungsöffnungen durch Gegenstände wie beispielsweise Zeitungen, Tischtücher, Vorhänge o. Ä. behindert werden.
- Auf dem Gerät sollten keinerlei direkte Feuerquellen wie beispielsweise angezündete Kerzen aufgestellt werden.
- Das Gerät sollte keiner tropfenden oder spritzenden Flüssigkeit ausgesetzt werden.
- Auf dem Gerät sollten keine mit Flüssigkeit gefüllten Behälter wie beispielsweise Vasen aufgestellt werden.

ATTENTION:**(Français)**

- La ventilation ne doit pas être gênée en recouvrant les ouvertures de la ventilation avec des objets tels que journaux, rideaux, tissus, etc.
- Aucune flamme nue, par exemple une bougie, ne doit être placée sur l'appareil.
- L'appareil ne doit pas être exposé à l'eau ou à l'humidité.
- Ne pas poser d'objet contenant du liquide, par exemple un vase, sur l'appareil.

ATTENZIONE:**(Italiano)**

- Le aperture di ventilazione non devono essere ostruite coprendole con oggetti, quali giornali, tovaglie, tende e così via.
- Non posizionate sull'unità fiamme libere, come ad esempio candele accese.
- L'apparecchiatura non deve essere esposta a gocciolii o spruzzi.
- Non posizionate sull'unità alcun oggetto contenente liquidi, come ad esempio i vasi.

PRECAUCIÓN:**(Español)**

- La ventilación no debe quedar obstruida por haberse cubierto las aperturas con objetos como periódicos, manteles, cortinas, etc.
- No debe colocarse sobre el aparato ninguna fuente inflamable sin protección, como velas encendidas.
- No exponer el aparato al goteo o salpicaduras cuando se utilice.
- No colocar sobre el aparato objetos llenos de líquido, como jarras.

WAARSCHUWING:**(Nederlands)**

- De ventilatie mag niet worden belemmerd door de ventilatieopeningen af te dekken met bijvoorbeeld kranten, een tafelkleed, gordijnen, enz.
- Plaats geen open vlammen, bijvoorbeeld een brandende kaars, op het apparaat.
- Stel het apparaat niet bloot aan druppels of spatten.
- Plaats geen voorwerpen gevuld met water, bijvoorbeeld een vaas, op het apparaat.

OBSERVERA:**(Svenska)**

- Ventilationen bör inte förhindras genom att täcka för ventilationsöppningarna med föremål såsom tidningar, bordsdukar, gardiner osv.
- Inga blottade brandkällor, såsom tända ljus, får placeras på apparaten.
- Apparaten får inte utsättas för vätska.
- Placera inte föremål fyllda med vätska, t.ex. vaser, på apparaten.

•DECLARATION OF CONFORMITY**(English)**

We declare under our sole responsibility that this product, to which this declaration relates, is in conformity with the following standards:
EN60950-1, EN55022, EN55024, EN61000-3-2 and EN61000-3-3.
Following the provisions of 2006/95/EC and 2004/108/EC Directive.

•ÜBEREINSTIMMUNGSERKLÄRUNG**(Deutsch)**

Wir erklären unter unserer Verantwortung, daß dieses Produkt, auf das sich diese Erklärung bezieht, den folgenden Standards entspricht:
EN60950-1, EN55022, EN55024, EN61000-3-2 und EN61000-3-3.
Entspricht den Bestimmungen der Richtlinien 2006/95/EG und 2004/108/EG.

•DECLARATION DE CONFORMITE**(Français)**

Nous déclarons sous notre seule responsabilité que l'appareil, auquel se réfère cette déclaration, est conforme aux standards suivants:
EN60950-1, EN55022, EN55024, EN61000-3-2 et EN61000-3-3.
Conforme aux dispositions des directives 2006/95/EC et 2004/108/EC.

•DICHIARAZIONE DI CONFORMITÀ**(Italiano)**

Dichiariamo con piena responsabilità che questo prodotto, al quale la nostra dichiarazione si riferisce, è conforme alle seguenti normative:
EN60950-1, EN55022, EN55024, EN61000-3-2 e EN61000-3-3.
Conforme alle norme delle direttive 2006/95/EC e 2004/108/EC.
QUESTO PRODOTTO E' CONFORME
AL D.M. 28/08/95 N. 548

•DECLARACIÓN DE CONFORMIDAD**(Español)**

Declaramos bajo nuestra exclusiva responsabilidad que este producto al que hace referencia esta declaración, está conforme con los siguientes estándares:
EN60950-1, EN55022, EN55024, EN61000-3-2 y EN61000-3-3.
Siguiendo las disposiciones de las Directivas 2006/95/CE y 2004/108/CE.

•EENVORMIGHEIDSVERKLARING**(Nederlands)**

Wij verklaren uitsluitend op onze verantwoordelijkheid dat dit produkt, waarop deze verklaring betrekking heeft, in overeenstemming is met de volgende normen:
EN60950-1, EN55022, EN55024, EN61000-3-2 en EN61000-3-3.
Voldoet aan de bepalingen van de EC-richtlijnen 2006/95/EC en 2004/108/EC.

•ÖVERENSSTÄMMELSEINTYG**(Svenska)**

Härmed intygas helt på eget ansvar att denna produkt, vilken detta intyg avser, uppfyller följande standarder:
EN60950-1, EN55022, EN55024, EN61000-3-2 och EN61000-3-3.
Följer bestämmelserna i Direktiv 2006/95/EC och 2004/108/EC.

•DECLARAÇÃO DE CONFORMIDADE**(Português)**

Declaramos sob nossa exclusiva responsabilidade que este produto, ao qual se refere esta declaração, se encontra em conformidade com as seguintes normas:
EN60950-1, EN55022, EN55024, EN61000-3-2 e EN61000-3-3.
De acordo com as disposições da Directiva 2006/95/CE e 2004/108/CE.

DMi D&M Installation EuropeKingsbridge House, Padbury Oaks Longford
Middlesex UB7 0EH UK

A NOTE ABOUT RECYCLING:

This product's packaging materials are recyclable and can be reused. Please dispose of any materials in accordance with the local recycling regulations.

When discarding the unit, comply with local rules or regulations.

Batteries should never be thrown away or incinerated but disposed of in accordance with the local regulations concerning battery disposal.

This product and the supplied accessories, excluding the batteries, constitute the applicable product according to the WEEE directive.

HINWEIS ZUM RECYCLING:

Das Verpackungsmaterial dieses Produktes ist zum Recyceln geeignet und kann wieder verwendet werden. Bitte entsorgen Sie alle Materialien entsprechend der örtlichen Recycling-Vorschriften.

Beachten Sie bei der Entsorgung des Gerätes die örtlichen Vorschriften und Bestimmungen.

Die Batterien dürfen nicht in den Hausmüll geworfen oder verbrannt werden; bitte entsorgen Sie die Batterien gemäß der örtlichen Vorschriften.

Dieses Produkt und das im Lieferumfang enthaltene Zubehör (mit Ausnahme der Batterien!) entsprechen der WEEE-Direktive.

UNE REMARQUE CONCERNANT LE RECYCLAGE:

Les matériaux d'emballage de ce produit sont recyclables et peuvent être réutilisés. Veuillez disposer des matériaux conformément aux lois sur le recyclage en vigueur.

Lorsque vous mettez cet appareil au rebut, respectez les lois ou réglementations en vigueur.

Les piles ne doivent jamais être jetées ou incinérées, mais mises au rebut conformément aux lois en vigueur sur la mise au rebut des piles.

Ce produit et les accessoires inclus, à l'exception des piles, sont des produits conformes à la directive DEEE.

NOTA RELATIVA AL RICICLAGGIO:

I materiali di imballaggio di questo prodotto sono riutilizzabili e riciclabili. Smaltire i materiali conformemente alle normative locali sul riciclaggio.

Per lo smaltimento dell'unità, osservare le normative o le leggi locali in vigore.

Non gettare le batterie, né incenerirle, ma smaltirle conformemente alla normativa locale sui rifiuti chimici.

Questo prodotto e gli accessori inclusi nell'imballaggio sono applicabili alla direttiva RAEE, ad eccezione delle batterie.



Pb

ACERCA DEL RICICLAJE:

Los materiales de embalaje de este producto son reciclables y se pueden volver a utilizar. Disponga de estos materiales siguiendo los reglamentos de reciclaje de su localidad.

Cuando se deshaga de la unidad, cumpla con las reglas o reglamentos locales.

Las pilas nunca deberán tirarse ni incinerarse. Deberá disponer de ellas siguiendo los reglamentos de su localidad relacionados con los desperdicios químicos.

Este producto junto con los accesorios empacutados es el producto aplicable a la directiva RAEE excepto pilas.

EEN AANTEKENING MET BETREKKING TOT DE RECYCLING:

Het inpakmateriaal van dit product is recycleerbaar en kan opnieuw gebruikt worden. Er wordt verzocht om zich van elk afvalmateriaal te ontdoen volgens de plaatselijke voorschriften.

Volg voor het wegdoen van de speler de voorschriften voor de verwijdering van wit- en bruingoed op.

Batterijen mogen nooit worden weggegooid of verbrand, maar moeten volgens de plaatselijke voorschriften betreffende chemisch afval worden verwijderd.

Op dit product en de meegeleverde accessoires, m.u.v. de batterijen is de richtlijn voor afgedankte elektrische en elektronische apparaten (WEEE) van toepassing.

OBSERVERA ANGÅENDE ÅTERVINNING:

Produktens emballage är återvinningsbart och kan återanvändas. Kassera det enligt lokala återvinningsbestämmelser.

När du kasserar enheten ska du göra det i överensstämmelse med lokala regler och bestämmelser.

Batterier får absolut inte kastas i soporna eller brännas. Kassera dem enligt lokala bestämmelser för kemiskt avfall.

Denna apparat och de tillbehör som levereras med den uppfyller gällande WEEE-direktiv, med undantag av batterierna.

– INHALT –

1. ALLGEMEINE INFORMATIONEN.....	2
MERKMALE	2
BAUTEILBEZEICHNUNGEN UND FUNKTIONEN	2
2. VORBEREITUNGEN.....	6
INSTALLATION	6
ANSCHLÜSSE	6
3. BETRIEB DES GERÄTS	8
DATEIFORMAT FÜR DIE WIEDERGABE	8
NORMALE WIEDERGABE.....	10
WIEDERGABE FUNKTIONEN.....	11
4. STEUERFUNKTIONEN.....	15
RS232C-STEUERUNG.....	15
PARALLELE STEUERUNG	19
5. FEHLERSUCHE	20
6. TECHNISCHE DATEN.....	21

■ ZUBEHÖR

Überprüfen Sie, ob folgendes Zubehör im Karton enthalten ist:

① Stereoaudiokabel	1
--------------------------	---

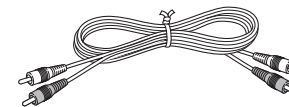

② Netzadapter.....	1
--------------------	---

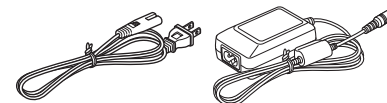

③ Halterung für das Netzadapterkabel.....	1
---	---

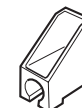

④ Schraube zur Befestigung der Halterung für das Netzadapterkabel.....	1
--	---



⑤ 19-Zoll-Rack-Montagehalterung.....	2
--------------------------------------	---

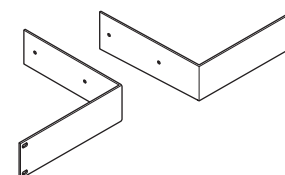

⑥ Schrauben zur Befestigung der 19-Zoll-Rack-Montagehalterungen	4
---	---



⑦ PHOENIX-Stecker (für symmetrischen Ausgang).....	2
--	---

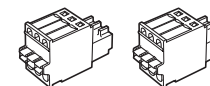

⑧ Bedienungsanleitung	1
-----------------------------	---

⑨ CD-ROM für mehrsprachige Bedienungsanleitungen	1
--	---

HINWEIS ZUM RECYCLING:

Das Verpackungsmaterial dieses Produktes ist zum Recyceln geeignet und kann wiederverwendet werden. Bitte entsorgen Sie alle Materialien entsprechend der örtlichen Recycling-Vorschriften.

Beachten Sie bei der Entsorgung des Gerätes die örtlichen Vorschriften und Bestimmungen.

Die Batterien dürfen nicht in den Hausmüll geworfen oder verbrannt werden; bitte geben Sie die Batterien gemäß den örtlichen Bestimmungen an den Sammelstellen oder Sondermüllplätzen ab.

Dieses Produkt zusammen mit den Zubehörteilen ist das geltende Produkt der WEEE-Direktive, davon ausgenommen sind die Batterien.



1. ALLGEMEINE INFORMATIONEN

MERKMALE

■ Standardfunktion

- Wiedergabe von Musikdateien, die auf einer SD-/SDHC-Karte aufgenommen wurden (siehe Seite 8)
- Unterstützt WAV, MP3 (MPEG-1 Layer III)
- Anzeige der ID3-Tags von MP3 (siehe Seite 9)
- Kopfhörerausgang mit Abgleich (siehe Seite 2 und 6)
- Analoges Audioausgang mit Abgleich (symmetrisch/asymmetrisch) (siehe Seite 3 und 6)

■ Erweiterte Wiedergabe

- Einstellungen für verschiedene Wiedergabeoptionen mit dem MODE-Schalter an der Rückwand (siehe Seite 11)

■ 19-Zoll-Rack-Montage 1U halber Größe

RC-F400S

■ Standardfunktion

- Schnelle Titelsuche mit Drehregler (siehe Seite 10)
- 3,8-Zoll-Display (320 x 240-Bildpunkte) (siehe Seite 5)
- Bedienung über Frontplatte

■ Erweiterte Wiedergabe

- Dateiwiedergabe im Dateilisten-Modus (siehe Seite 12 bis 14)
- Direktstart-Wiedergabe (siehe Seite 13)

BAUTEILBEZEICHNUNGEN UND FUNKTIONEN

DN-F400 Frontplatte

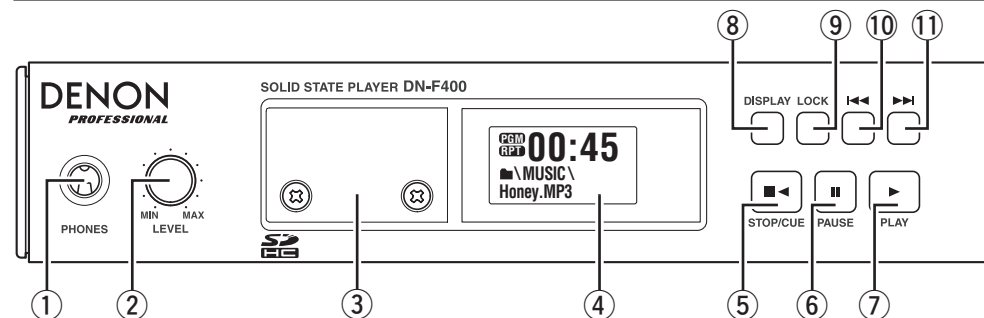

① PHONES-Buchse

- An diese Buchse können Sie Ihren Kopfhörer anschließen. (1/4"-Stereoklinkenbuchse)

② LEVEL-Regler

- Stellen Sie mit diesem Regler den Ausgangspegel des Kopfhörers ein.
- Drücken Sie auf den Regler. Der Regler springt heraus und kann zur Steuerung des Pegels verwendet werden. Drücken Sie den Regler nach beendeter Steuerung wieder ein.

Vorsicht!

- Achten Sie beim Gebrauch von Kopfhörern darauf, die Lautstärke nicht zu hoch zu stellen. Zu hohe Lautstärke über längere Zeit kann zu dauerhaften Hörschäden führen.

③ SD-Kartenfach

- Setzen Sie eine SD-Karte in das Fach ein. Die Etikettenseite muss dabei nach oben weisen. (siehe Seite 7)

④ Anzeige

⑤ ■◀-Taste und Anzeige (gelb)

- Drücken Sie diese Taste, um die Wiedergabe zu beenden.

⑥ II-Taste

- Drücken Sie diese Taste, um die Wiedergabe anzuhalten.

⑦ ▶-Taste und Anzeige (grün)

- Drücken Sie diese Taste, um die Wiedergabe zu starten.

⑧ **DISPLAY-Taste**

- Beim Drücken dieser Taste werden Laufzeit, Restzeit oder Anzeige aus nacheinander angezeigt. (siehe Seite 9)

⑨ **LOCK-Taste**

- Halten Sie diese Taste länger als 1 Sekunde gedrückt, um die Tastensperre an der Frontplatte zu aktivieren.
- Halten Sie diese Taste erneut länger als 1 Sekunde gedrückt, um die Tastensperre an der Frontplatte aufzuheben.

⑩ **◀◀-Taste**

- Drücken Sie diese Taste einmal, um zum Anfang des aktuellen Titels oder zum vorherigen Titel zu springen.
- Halten Sie diese Taste gedrückt, um die Wiedergabe im schnellen Rücklauf zu starten. (siehe Seite 11)

⑪ **▶▶-Taste**

- Drücken Sie diese Taste einmal, um zum nächsten Titel zu springen.
- Halten Sie diese Taste gedrückt, um die Wiedergabe im schnellen Vorlauf zu starten. (siehe Seite 11)

DN-F400 Rückwand

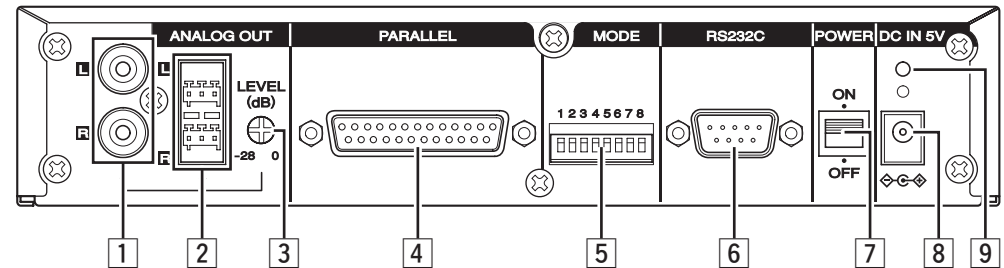

1 ANALOG OUTPUT-Buchsen

- Hierbei handelt es sich um analoge asymmetrische Ausgänge mit Cinch-Buchsen.

2 ANALOG OUTPUT-Buchsen

- Hierbei handelt es sich um analoge symmetrische Ausgänge mit symmetrischen PHOENIX-Buchsen.

3 LEVEL-Ausgangsregler

- Stellen Sie hiermit den Audioausgangspegel ein.
- Hiermit wird die Signalausgabe von den analogen symmetrischen und asymmetrischen Buchsen gleichzeitig geregelt.

4 PARALLEL-Anschluss

(siehe Seite 19)

5 MODE-Schalter

- Mit diesem Schalter stellen Sie die verschiedenen Wiedergabemodi ein. (siehe Seite 11)

6 Serieller RS-232C-Anschluss

- Über diesen Anschluss kann die Bedienung durch ein externes Gerät erfolgen.
- Schließen Sie den RC-F400S mithilfe des geraden RS-232C-Kabels an, das im Lieferumfang des RC-F400S enthalten ist. (siehe Seite 6 und 15 bis 18.)

7 POWER ON/OFF-Schalter

- Schieben Sie den Schalter in die entsprechende Position, um das Gerät ein- und auszuschalten.

8 DC-Eingangsbuchse

- Schließen Sie den mitgelieferten Netzadapter an.

9 Montagebohrung zur Befestigung der Halterung für das DC-Netzkabel

- Befestigen Sie die Halterung, um zu verhindern, dass sich das Kabel aus der Buchse löst. (siehe Seite 7)

1. ALLGEMEINE INFORMATIONEN

DN-F400 Anzeige



(1) Anzeige für Wiedergabemodus

- Zeigt den Wiedergabemodus an. (siehe Seite 11)
- PGM: Programmierte Wiedergabe
- RND: Zufallswiedergabe

(2) Anzeige für Wiedergabewiederholung

- Leuchtet auf, wenn die Wiedergabewiederholung mit dem MODE-Schalter eingestellt ist. (siehe Seite 11)

(3) Aktueller Ordnername

- Zeigt den Namen des zurzeit gewählten Ordners an.
- Ist keine SD-Karte eingesetzt, wird "—" rechts vom -Symbol angezeigt.

(4) Aktueller Dateiname

- Zeigt den Namen der zurzeit gewählten Datei an.
- Ist keine Datei zur Wiedergabe vorhanden, wird "—" angezeigt.

(5) Zeitanzeige

- Beim Drücken der DISPLAY-Taste werden Laufzeit, Restzeit oder Anzeige aus nacheinander angezeigt. (siehe Seite 9)
- Bei mehr als 100 Minuten wird "99:59" angezeigt.
- Ist keine SD-Karte eingesetzt, wird "--:--" angezeigt.

Frontplatte des RC-F400S

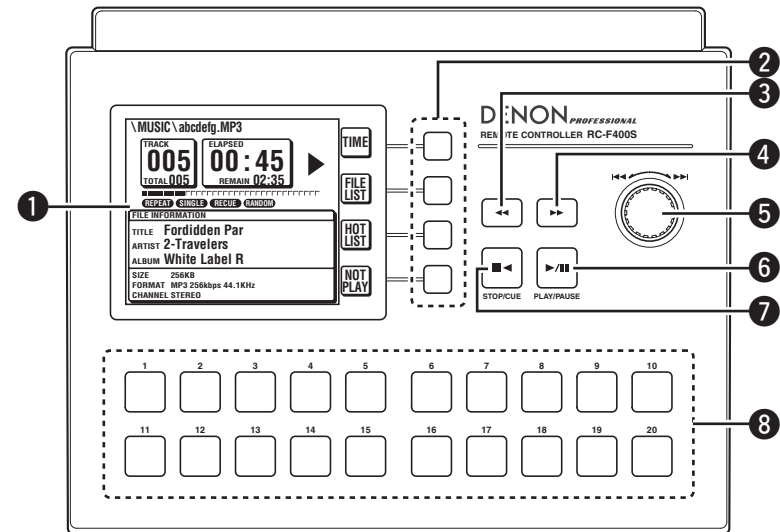

1 Anzeige

2 Funktionstasten

- Entsprechen den angezeigten Funktionen. (siehe Seite 5)

3 <<<-Taste

- Halten Sie diese Taste gedrückt, um die Wiedergabe im schnellen Rücklauf zu starten. (siehe Seite 11)

4 >>>-Taste

- Halten Sie diese Taste gedrückt, um die Wiedergabe im schnellen Vorlauf zu starten. (siehe Seite 11)

5 <<</>>>-Drehregler

- Drehen Sie den Drehregler, um den Titel zu überspringen oder um das Menüelement zu wechseln.
- Drücken Sie den Drehregler, um die Einstellungen im Menümodus zu erfassen.

6 >/II-Taste und Anzeige (grün)

- Drücken Sie diese Taste, um die Wiedergabe zu starten oder anzuhalten.

7 ■<-Taste und Anzeige (gelb)

- Drücken Sie diese Taste, um die Wiedergabe zu beenden.
- Drücken Sie diese Taste, um die Eingabe abzubrechen.

8 Direktstart-Tasten 1 – 20 und Anzeigen (grün)

- Entsprechen der Direktstartliste. (siehe Seite 14)

RC-F400S Rückwand

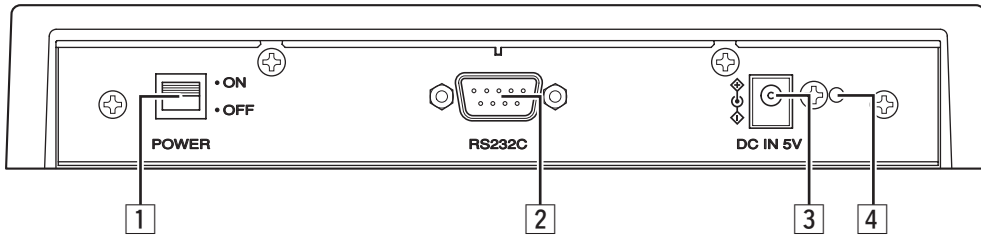

1 POWER ON/OFF-Schalter

- Schieben Sie den Schalter in die entsprechende Position, um das Gerät ein- und auszuschalten.

2 Serieller RS-232C-Anschluss

- Schließen Sie den DN-F400 mithilfe des geraden RS-232C-Kabels an, das im Lieferumfang des RC-F400S enthalten ist. (siehe Seite 6 und 15 bis 18.)

3 DC-Eingangsbuchse

- Schließen Sie den mitgelieferten Netzadapter an.

4 Montagebohrung zur Befestigung der Halterung für das DC-Netzkabel

- Befestigen Sie die Halterung, um zu verhindern, dass sich das Kabel aus der Buchse löst. (siehe Seite 7)

RC-F400S Anzeige

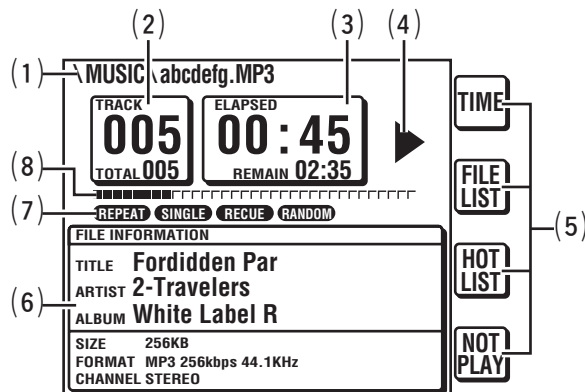

(1) Dateinamen-Anzeige

- Zeigt den Dateinamen an.

(2) Titelnummer-Anzeige

- Zeigt die Titelnummer einer wiedergegebenen Datei sowie die Gesamtzahl der Titel an.

(3) Zeitanzeige

- Zeigt ELAPSED (Laufzeit der Wiedergabe) und REMAIN (Restzeit der Wiedergabe) an.
- Wenn Sie die TIME-Taste der Funktionstasten drücken, wechselt die angezeigte Position.
- Bei mehr als 100 Minuten wird "99:59" angezeigt.

(4) Wiedergabe-Anzeige

- Zeigt den Wiedergabe-Status des DN-F400 durch ein Symbol an.
▶ : Wiedergabe ; || : Pause ; ■◀ : Stopp ; ▶▶ : FF ; ◀◀ : FR
▶|| : Wiedergabepunkt wiederholt wiedergeben. (Drücken Sie die ▶▶-Taste, um diese Funktion aufzuheben.)

(5) Funktions-Anzeige

- TIME : Drücken Sie die entsprechende Funktionstaste, um die Zeitanzeige zu ändern.
- FILE LIST : Drücken Sie die entsprechende Funktionstaste, um eine Datei im Dateilisten-Modus wiederzugeben.
- HOT LIST : Drücken Sie die entsprechende Funktionstaste, um die Direktstartliste anzusehen.
- NOT PLAY : Drücken Sie die entsprechende Funktionstaste, um die Dateien auszuwählen, die nicht wiedergegeben werden sollen. Dies wird nicht im programmierten Wiedergabemodus angezeigt.

(6) FILE INFORMATION-Anzeige

Hier werden Informationen zu einer Datei angezeigt. Sind keine Informationen vorhanden, bleibt die Anzeige leer.

- TITLE: Es wird der Titel einer Datei angezeigt.
- ARTIST: Es wird der Interpret einer Datei angezeigt.
- ALBUM: Es wird der Albumname einer Datei angezeigt.
- SIZE: Es wird die Größe der Datei angezeigt.
- FORMAT: Es wird MP3 oder WAV angezeigt. (Bei MP3 wird auch die Bitrate in kBit/s angezeigt.)
- CHANNEL: Es wird STEREO oder MONO angezeigt.

(7) Wiedergabemodus-Anzeige

- Zeigt den gewählten Wiedergabemodus an.

(8) Fortschrittsbalken

- Zeigt den Wiedergabepunkt einer Datei an.

2. VORBEREITUNGEN

INSTALLATION

■ Befestigen der Halterungen für eine 19-Zoll-Rack-Montage 1U halber Größe

- Der DN-F400 ist halb so groß wie 1U. Befestigen Sie die mitgelieferten Rack-Montagehalterungen am DN-F400. Anschließend ist eine Montage in ein EIA 19-Zoll-Rack möglich.
 - Der RC-F400S ist nur stationär einsetzbar.
1. Drehen Sie die zwei Schrauben an der Seite des DN-F400 heraus.
 2. Befestigen Sie die Rack-Montagehalterung mit den zwei mitgelieferten Schrauben am DN-F400.
Bringen Sie die Halterung auf der gegenüberliegenden Seite an.

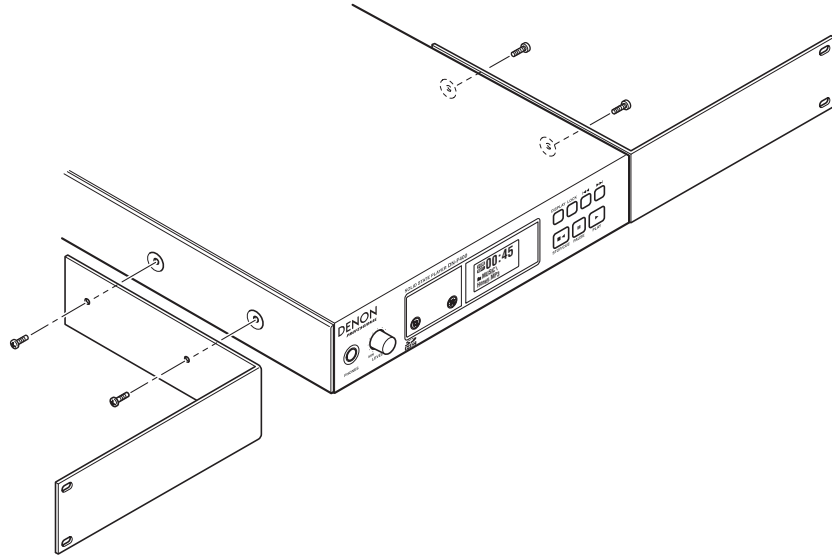

■ Montage in einem Rack

- Bedecken Sie nicht die Oberseite des Geräts. Die Oberflächen des DN-F400 strahlen Hitze ab.
- Richten Sie die Umgebung der Installation sorgfältig ein. Achten Sie z.B. darauf, dass der DN-F400 nicht der Hitze von anderen Geräten ausgesetzt ist. Verwenden Sie gegebenenfalls künstliche Belüftung. Die Umgebungsbedingungen müssen den Angaben in "TECHNISCHE DATEN" auf Seite 21 entsprechen.
- Wenn sich der DN-F400 in der Nähe des Verstärkers, Tuners oder anderer Komponenten befindet, kann dies zu Rauschen (einschließlich Brummen) oder Überlagerungen führen (speziell während des UKW- oder MW-Empfangs). Treten Interferenzen auf, trennen Sie die Verbindung zum DN-F400 oder wählen Sie einen anderen Standort.
- Wird das Gerät nicht in ein Rack eingebaut, nehmen Sie die Rackmontagehalterungen ab und befestigen Sie die mitgelieferten Füße.

ANSCHLÜSSE

■ Einfacher Anschluss

1. Rückwand

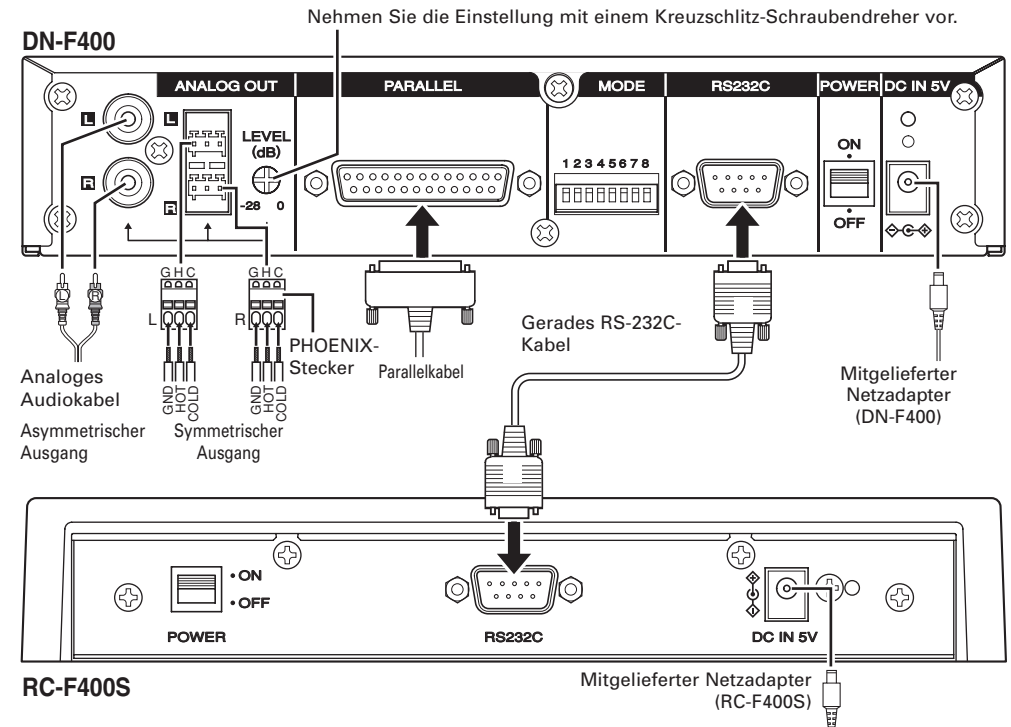

2. Frontplatte

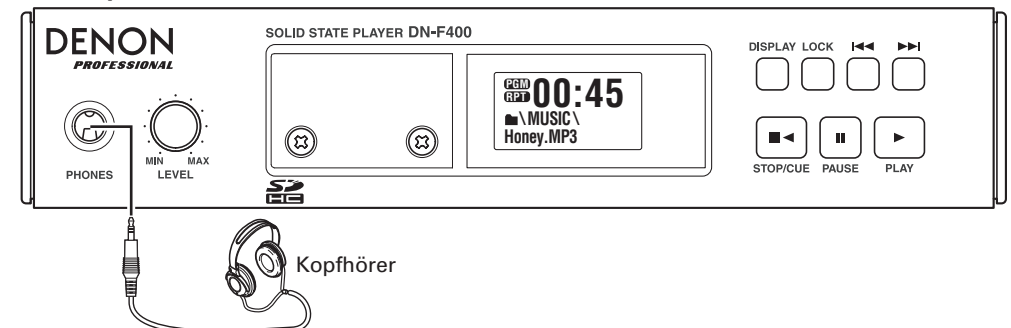

■ Anschließen des DN-F400 und RC-F400S

- Verwenden Sie das gerade RS-232C-Kabel, das im Lieferumfang des RC-F400S enthalten ist.
- Nachdem Sie das Kabel angeschlossen haben, fixieren Sie den Stecker, indem Sie die Schrauben am Stecker anziehen.

■ Anschließen eines Audiogeräts

- Schließen Sie ein Audiogerät an die analogen Audioausgangs-Buchsen mithilfe von analogen Audiokabeln an.
- Bei den Audioanschlüssen können Sie zwischen symmetrisch und asymmetrisch wählen. Verwenden Sie die mitgelieferten PHOENIX-Stecker, um ein Gerät an die symmetrische Ausgangsbuchse anzuschließen.
- Stellen Sie nach dem Anschließen des Geräts den Ausgangspegel mithilfe eines Kreuzschlitz-Schraubendrehers wie gewünscht ein.
- Stellen Sie den Ausgangspegel der beiden Buchsen (symmetrisch und asymmetrisch) ein.

Vorsichtshinweise zum Anschluss

- Stellen Sie vor dem Anschließen bzw. Abziehen von Kabeln und Netzadapter sicher, dass alle Systemkomponenten ausgeschaltet sind.
- Stellen Sie sicher, dass analoge Audiokabel korrekt an die L- (links) und R-Buchse (rechts) angeschlossen sind.
- Die Stecker müssen bis zum Anschlag in die Buchsen eingesteckt werden.
- Verbinden Sie die Ausgangsbuchsen mit den CD- oder AUX-Eingangsbuchsen des Verstärkers.

Vorsicht:

- Vor dem Anschluss muss der POWER ON/OFF-Schalter OFF sein.
- Berühren Sie nicht das Stromkabel mit nassen Händen.
- Fassen Sie zum Abziehen das Stromkabel immer am Stecker an. Herausreißen und Biegen des Kabels kann dieses beschädigen und/oder zu Stromschlägen und Bränden führen.

■ Befestigen der Halterung für das Netzkabel

- Nachfolgende Vorgehensweisen betreffen den DN-F400.
 - Beim RC-F400S: Die Halterung wird durch Drehen um 90 Grad befestigt.
1. Schließen Sie den Stecker des Netzadapters an die DC-Eingangsbuchse an.

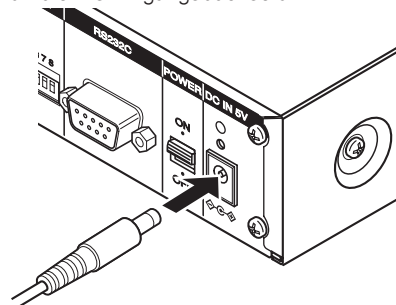

2. Schieben Sie die Halterung für das Netzkabel über das Netzadapterkabel. Setzen Sie anschließend die Halterung in die Montagebohrung ein.

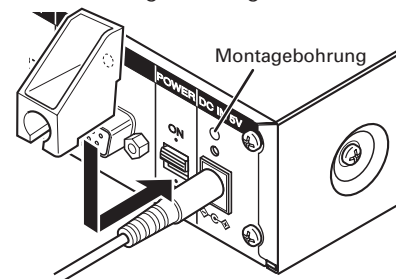

3. Befestigen Sie die Halterung mit der mitgelieferten Schraube am DN-F400.

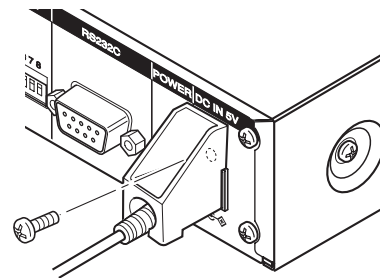

■ Einsetzen einer SD-Karte

1. Schalten Sie den DN-F400 über den POWER ON/OFF-Schalter ein.
2. Drehen Sie die Befestigungsschrauben in der SD-Kartenfachblende heraus und nehmen Sie die Blende ab.

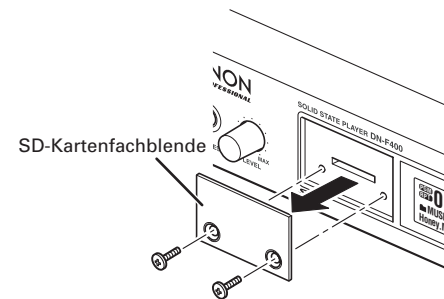

3. Schieben Sie eine SD-Karte in das SD-Kartenfach, bis diese einrastet.

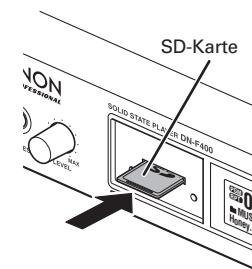

4. Bringen Sie die SD-Kartenfachblende mithilfe der Schrauben bei Bedarf an.

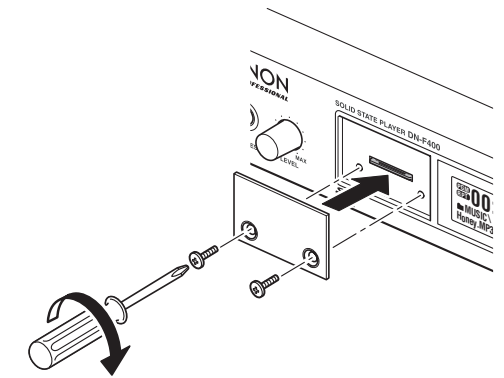

■ Entfernen einer SD-Karte

1. Drücken Sie die Taste 7, wenn sich das Gerät im Wiedergabemodus befindet. Wird das Gerät gerade angesteuert, warten Sie, bis der Vorgang abgeschlossen ist.
2. Drehen Sie die Befestigungsschrauben der SD-Kartenfachblende heraus und nehmen Sie die Blende ab.

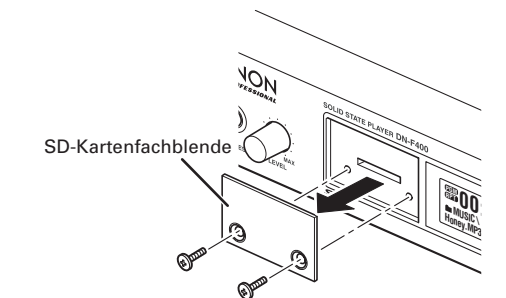

3. Drücken Sie auf die SD-Karte, um diese zu entfernen.

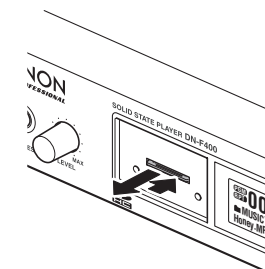

3. BETRIEB DES GERÄTS

DATEIFORMAT FÜR DIE WIEDERGABE

■ PCM-Dateiformat

Format	Abtastfrequenz	Quantisierungs-Bitzahl	Kanal	Dateierweiterung
PCM	44,1kHz	16bit	Stereo	wav
			Mono	
	48kHz		Stereo	
			Mono	

■ MP3-Dateiformat

Format	Abtastfrequenz	Quantisierungs-Bitzahl	Kanal	Bitrate (kbps)	Dateierweiterung
MP3	44,1kHz	16bit	Stereo	32- 320, VBR	mp3
	48kHz		Mono		

■ Unterstütztes Medienformat

Speichermedium	Logisches Format
SD	FAT16, FAT32
SDHC (max. 32 GB)	



* Das SDHC Logo ist eine Marke.

■ Audiodateien als "Titel" und Wiedergabe von Audiodateien

- Ein Ordner (auch "Verzeichnis" genannt) ist eine hierarchische Ebene.
- Nachdem das Mediengerät eingestellt und nach allen Audiodateien gesucht wurde, weist der DN-F400 jeder Audiodatei eine Titelnummer zu. In der Abbildung unten wird beispielsweise jeder Audiodatei zunächst eine Titelnummer zugewiesen.
- Ordner AAA, Ordner BBB und Ordner DDD enthalten Audiodateien und können zur Bedienung ausgewählt werden. Ordner CCC ist hiervon jedoch ausgeschlossen. Ordner CCC enthält keine Audiodateien und kann zur Bedienung nicht ausgewählt werden.

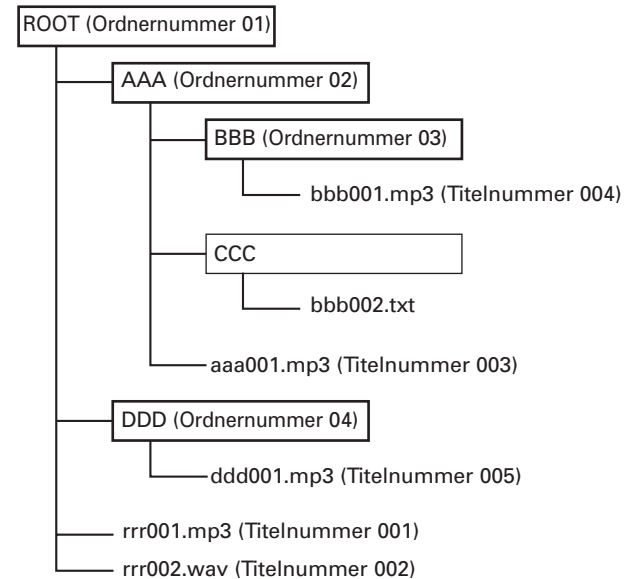

- Die maximale Anzahl an Ordnern beträgt 256 (einschließlich Stammverzeichnis).
- Wenn 1.000 oder mehr Dateien vorhanden sind, werden die Dateien 1 bis 999 wiedergegeben. Datei 1.000 und Folgende werden nicht wiedergegeben.
- Die maximale Anzahl an Ordnerstufen beträgt 3 (einschließlich Stammverzeichnis).
- Für einen Dateinamen stehen maximal 64 Zeichen, für einen Ordnernamen maximal 32 Zeichen zur Verfügung. (Buchstaben in Groß- und Kleinschreibung, Ziffern, Symbole (in Übereinstimmung mit FAT))
- Ein Ordner, der keine wiederzugebende Datei enthält, besitzt keine Ordernummer.

■ Displayinformationen - DN-F400

Wird Ist eine SD-Karte in den DN-F400 eingesetzt, werden Einstellungs-, Zeit- und Textinformationen auf dem Display des DN-F400 angezeigt.



■ Zeitinformationen

Folgende Informationen werden beim Drücken der DISPLAY-Taste auf dem DN-F400 nacheinander angezeigt.

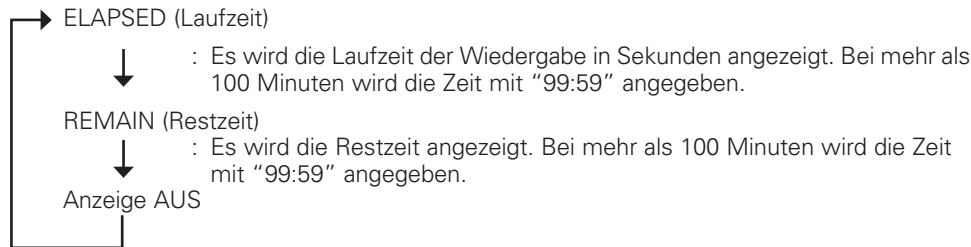

- Wird kein Speichermedium erkannt, wird "--:" angezeigt.

■ Einstellungsinformationen

Wiedergabemodus-Anzeige

- Wird angezeigt, wenn der programmierte Wiedergabemodus (PGM) oder Zufallswiedergabemodus (RND) eingestellt ist.
- Die Zufallswiedergabe aktivieren Sie mit den Schaltern 2 und 4 des MODE-Schalters an der Rückwand. (siehe Seite 11)

Wiederholungs-Anzeige

- Wird nur angezeigt, wenn die Wiedergabe-Wiederholung (RPT) aktiv ist.
- Die Wiedergabe-Wiederholung aktivieren Sie mit Schalter 3 des MODE-Schalters. (siehe Seite 11)

■ Textinformationen

Ordnersymbol und Ordnername

- Zeigt den Namen des zurzeit gewählten Ordners an.
- Wird kein Speichermedium erkannt, wird "--" rechts vom Ordnersymbol angezeigt.

Dateiname

- Zeigt den Namen der zurzeit gewählten Datei an.
- Ist kein Dateiname vorhanden, wird "--" angezeigt.

Hinweis:

- Zwei-Byte-Zeichen, wie z. B. in Japanisch, werden nicht korrekt angezeigt.

■ Displayinformationen - RC-F400S

- Ist der RC-F400S an den DN-F400 angeschlossen und ist eine SD-Karte eingesetzt, wird der Hauptmodus auf dem Display des RC-F400S angezeigt.
- Das Display des RC-F400S verfügt über zwei Anzeigemodi: Dateilisten-Modus und Direktstartlisten-Modus.

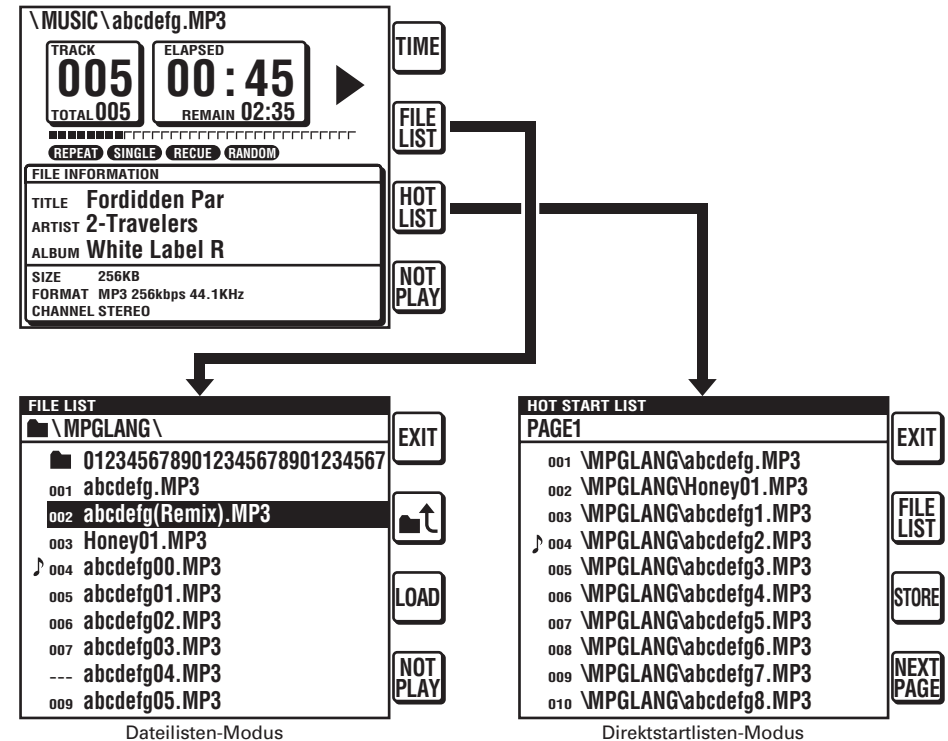

3. BETRIEB DES GERÄTS

NORMALE WIEDERGABE

Vor dem Starten der Wiedergabe

Stellen Sie den MODE-Schalter an der Rückwand des DN-F400 wie gewünscht ein, bevor Sie das Gerät einschalten. (siehe Seite 11)

1. Stellen Sie den POWER ON/OFF-Schalter von beiden Geräten auf ON, nachdem Sie DN-F400 und RC-F400S miteinander verbunden haben.

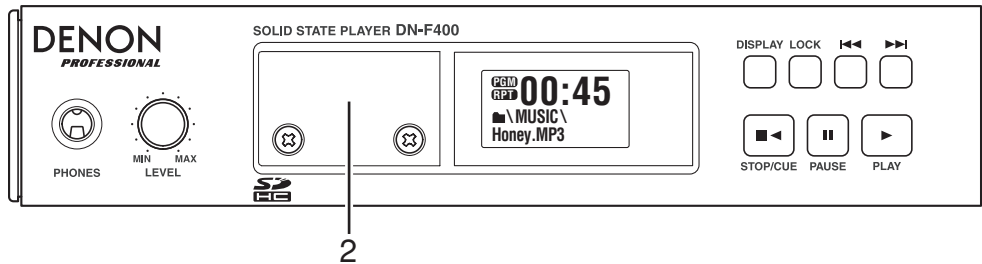
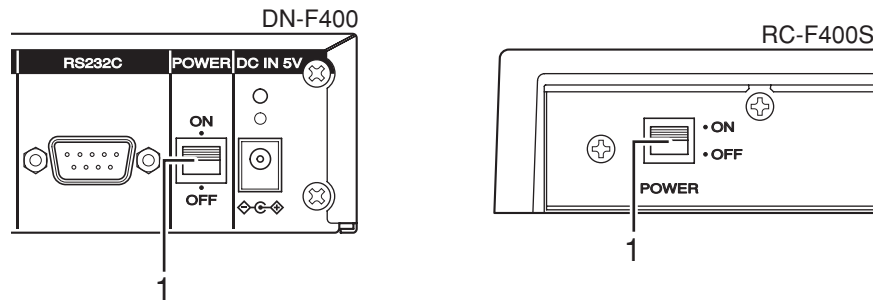

- Auf dem Display des RC-F400S wird die Startanzeige "DENON PROFESSIONAL" angezeigt.
 - Die Versionsinformationen werden beim Start auf dem DN-F400 angezeigt. (Beispiel: "A-1.00")
 - Sobald der Start abgeschlossen ist, werden Dateiinformationen auf dem Display der beiden Geräte angezeigt. (siehe Seite 4)
2. Setzen Sie die SD-Karte, die wiedergegeben werden soll, in das Kartenfach des DN-F400 ein. (siehe Seite 7)
Wurde das Speichermedium nicht für FAT16 oder FAT32 formatiert, wird "Unformat" angezeigt.

NORMALE WIEDERGABE

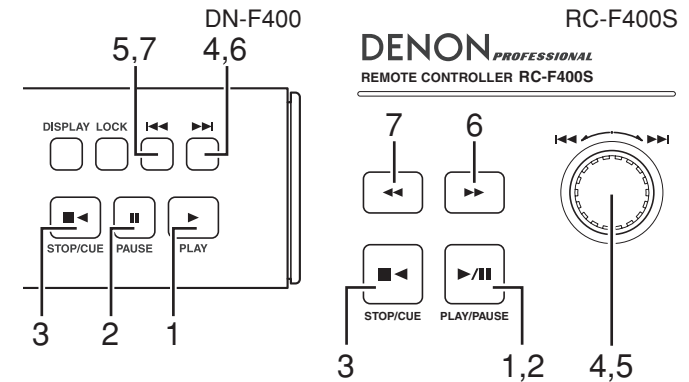

1. Starten der Wiedergabe
 - Drücken Sie die ►-Taste (DN-F400) oder die ►/||-Taste (RC-F400S). Die Taste leuchtet grün auf und die Wiedergabe des Titels beginnt.
2. Anhalten der Wiedergabe
 - Drücken Sie die ||-Taste (DN-F400) oder die ►/||-Taste (RC-F400S) während der Wiedergabe.
 - Die Wiedergabe-Taste blinkt.
 - Drücken Sie die ►-Taste (DN-F400) oder die ►/||-Taste (RC-F400S), um die Wiedergabe fortzusetzen.
3. Beenden der Wiedergabe
 - Drücken Sie die ■◀-Taste.
4. Sprung zum nächsten Titel während der Wiedergabe
 - DN-F400: Drücken Sie die ►►-Taste.
 - RC-F400S: Drehen Sie den ◀◀/▶▶-Drehregler im Uhrzeigersinn.
5. Rückkehr an den Anfang des aktuellen Titels während der Wiedergabe
 - DN-F400: Drücken Sie die ◀◀-Taste.
 - RC-F400S: Drehen Sie den ◀◀/▶▶-Drehregler gegen den Uhrzeigersinn.
 - Wird der Drehregler innerhalb von 1 Sekunde ab Anfang des Titels gedreht, wechselt die Wiedergabe zum Anfang des vorherigen Titels.
6. Manueller Suchlauf vorwärts
 - DN-F400: Drücken Sie die ►►-Taste.
 - RC-F400S: Drücken Sie die ►►-Taste.
 - Mit jedem Drücken der ►►-Taste rückt der Wiedergabepunkt um eine Datei vor.
 - Wird die Taste länger als 1 Sekunde gedrückt, erfolgt die Wiedergabe im schnellen Vor- oder Rücklauf mit 2-facher Geschwindigkeit. (mit Audioausgabe)

- Wird die Taste länger als 4 Sekunden gedrückt, erfolgt die Wiedergabe im schnellen Vor- oder Rücklauf mit 10-facher Geschwindigkeit. (mit Audioausgabe)
- Wird die Taste länger als 7 Sekunden gedrückt, erfolgt die Wiedergabe im schnellen Vor- oder Rücklauf mit 100-facher Geschwindigkeit. (ohne Audioausgabe)
- Wird die Taste länger als 10 Sekunden gedrückt, erfolgt die Wiedergabe im schnellen Vor- oder Rücklauf mit 200-facher Geschwindigkeit. (ohne Audioausgabe)
- Am Ende des letzten Titels schaltet die Wiedergabe in den Pausenmodus.

7. Manueller Suchlauf rückwärts

DN-F400: Drücken Sie die **◀◀**-Taste.

RC-F400S: Drücken Sie die **◀◀**-Taste.

- Mit jedem Drücken der **◀◀**-Taste rückt der Wiedergabepunkt um eine Datei zurück.
- Wird die Taste länger als 1 Sekunde gedrückt, erfolgt die Wiedergabe im schnellen Vor- oder Rücklauf mit 2-facher Geschwindigkeit. (mit Audioausgabe)
- Wird die Taste länger als 4 Sekunden gedrückt, erfolgt die Wiedergabe im schnellen Vor- oder Rücklauf mit 10-facher Geschwindigkeit. (mit Audioausgabe)
- Wird die Taste länger als 7 Sekunden gedrückt, erfolgt die Wiedergabe im schnellen Vor- oder Rücklauf mit 100-facher Geschwindigkeit. (ohne Audioausgabe)
- Wird die Taste länger als 10 Sekunden gedrückt, erfolgt die Wiedergabe im schnellen Vor- oder Rücklauf mit 200-facher Geschwindigkeit. (ohne Audioausgabe)
- Am Anfang des Titels wechselt der Wiedergabepunkt zum Ende des vorherigen Titels und die Wiedergabe erfolgt im schnellen Rücklauf.
Am Anfang des ersten Titels wird die Wiedergabe auf Pausenmodus geschaltet.

Hinweis:

- Wird bei hoher Geschwindigkeit manuell nach einem kurzen Titel gesucht, wird die vorgesehene Geschwindigkeit möglicherweise nicht erzielt. Bei diesem Gerät wird die Suche mit n-facher Geschwindigkeit durch wiederholte Wiedergabe für eine Dauer von 0,5 Sekunden im Abstand der Suche mit n-facher Geschwindigkeit erzielt.

8. Beenden der manuellen Suche

DN-F400: Geben Sie die **◀◀**- oder **▶▶**-Taste frei.

RC-F400S: Geben Sie die **◀◀**- oder **▶▶**-Taste frei.

- Wird die manuelle Suche bei Stopp oder Pause gestartet, wird der gesuchte Punkt nach Abschluss der manuellen Suche wiederholt wiedergegeben.
- Wird die manuelle Suche bei der Wiedergabe gestartet, beginnt die Wiedergabe nach Abschluss der manuellen Suche erneut von dem Punkt, an dem die Taste freigegeben wurde.
- Nach Beginn der Direktstart-Wiedergabe wird für 0,2 Sekunden kein Befehl akzeptiert. Dies gilt auch für die Suche.

9. Frame-Sprung

Während ein gesuchter Punkt in Schritt 8 wiederholt wiedergegeben wird, wenn die **◀◀**- oder **▶▶**-Taste des RC-F400S gedrückt und innerhalb 1 Sekunde freigegeben wird, springt ein wiederholter Punkt um einen Rahmen weiter.

WIEDERGABEFUNKTIONEN

Einstellen des MODE-Schalters

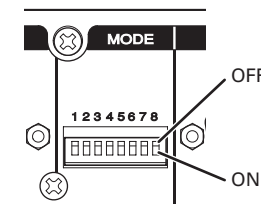

Verschiedene, in der nachfolgenden Tabelle gezeigte Wiedergabemodi sind durch Einstellen des MODE-Schalters an der Rückwand des DN-F400 möglich.

Hinweis:

- Stellen Sie vor dem Einstellen sicher, dass das Gerät ausgeschaltet ist.

Schalter Nr.	Posten	Einstellung	Standardeinstellung
1	POWER ON PLAY	ON : Die Wiedergabe startet automatisch, wenn das Gerät eingeschaltet wird. OFF : Die Wiedergabe startet nicht automatisch, wenn das Gerät eingeschaltet wird.	OFF
2	PLAY MODE	ON : SINGLE-Modus (Wenn die Wiedergabe endet, wird sie gestoppt.) OFF : CONT.-Modus (Wenn die Wiedergabe endet, wird der nächste Titel wiedergegeben.)	OFF
3	REPEAT	ON : Wiedergabewiederholung OFF : Keine Wiedergabewiederholung	OFF
4	RANDOM	ON : Zufallswiedergabe OFF : Keine Zufallswiedergabe * Aktiviert, wenn Schalter 2 (PLAY MODE) auf OFF gestellt ist.	OFF
5	FINISH MODE	ON : RECUE-Modus (Wenn die Wiedergabe endet, wechselt der Wiedergabepunkt zum Startpunkt der Wiedergabe und das Gerät schaltet in den CUE-Modus.) OFF : NEXT-Modus (Wenn die Wiedergabe endet, wechselt der Wiedergabepunkt zum Anfang des nächsten Titels und das Gerät schaltet in den CUE-Modus.) * Aktiviert, wenn Schalter 2 (PLAY MODE) auf OFF gestellt ist.	OFF
6	PARALLEL	Einstellen des Parallel-Anschlusses ON : Direktstartmodus OFF : Normalmodus	OFF
7, 8	RESERVE	Für Systemeinstellung. Ändern Sie die Einstellungen unter keinen Umständen.	OFF

3. BETRIEB DES GERÄTS

Erweiterte Wiedergabe - RC-F400S

■ Hauptmodus

Wenn der RC-F400S eingeschaltet wird, wird der Hauptmodus auf dem Display angezeigt.

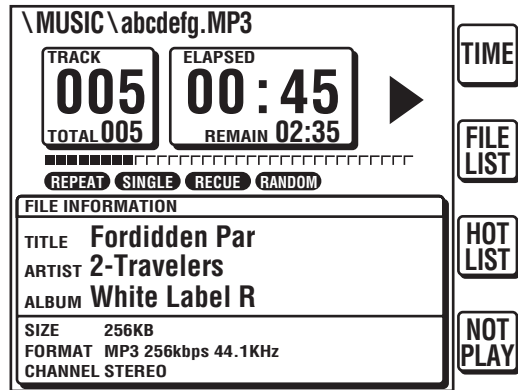

Für den Dateibetrieb beim RC-F400S stehen 2 Modi zur Verfügung: Dateilisten-Modus und Direktstartlisten-Modus.

1. Dateilisten-Modus: Drücken Sie die FILE LIST-Taste.
 - Im Dateilisten-Modus wird eine Datei aus der Dateiliste ausgewählt und wiedergegeben.
 - Einstellung NOT PLAY: Wählen Sie die Dateien aus, die nicht wiedergegeben werden sollen.
 - Einstellung ENABLE: Heben Sie die Einstellung NOT PLAY auf.
2. Direktstartlisten-Modus: Drücken Sie die HOT LIST-Taste.
Im Direktstartlisten-Modus kann die Direktstartliste geprüft werden.

Je nach Betriebsmodus wird Folgendes auf dem Display angezeigt.

Anzeige	Inhalt
Loading.. . .	Es wird eine Dateiliste vom DN-F400 geladen.
Not Connected	Nicht angeschlossen. Das Kabel ist abgezogen.
Not Supported	Es ist ein anderes Gerät als der DN-F400 angeschlossen.
No Card	Es wurde keine SD-Karte erkannt.
Error xxxxx	Fehlermeldungen
Please select HOT START button	In der Direktstartliste befinden sich Dateien.
Completed	Wird nach abgeschlossener Einstellung angezeigt.

■ Dateilisten-Modus

1. Normale Wiedergabe

Wird keine Datei mit der Dateierweiterung "m3u" (Wiedergabelisten-Datei) im Stammverzeichnis der SD-Karte gefunden, erfolgt die Wiedergabe im normalen Wiedergabemodus.

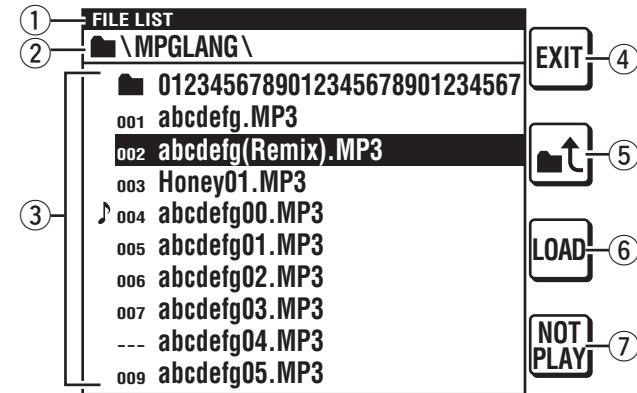

- ① **Titel-Anzeige**
Zeigt die "FILE LIST" an.
- ② **Ordner-Anzeige**
Zeigt den Ordernamen an.
Es können maximal 256 Zeichen als Ordnername angezeigt werden.
- ③ **Dateiliste**
Zeigt den Ordner- oder Dateinamen an.
Das "♪"-Symbol zeigt an, dass die Datei gerade wiedergegeben wird.
- ④ **EXIT-Taste**
Wechselt in den Hauptmodus.
- ⑤ **📁-Taste**
Wechselt vom angezeigten Ordner in den nächsthöheren Ordner. (Wird nicht im Stammverzeichnis (ROOT) angezeigt.)
- ⑥ **LOAD-Taste**
Legen Sie die gewünschte Datei für den Direktstart 1 bis 20 fest.
- ⑦ **NOT PLAY-Taste**
Wählen Sie die Dateien aus, die nicht wiedergegeben werden sollen.

1. Wählen Sie einen Ordner mit dem **◀▶**-Drehregler aus und drücken Sie den Regler. Daraufhin werden die Dateien im Ordner angezeigt.
2. Drücken Sie den **◀▶**-Drehregler, um die gewünschte Datei auszuwählen. Drücken Sie dann die Taste **▶/||**, um die Wiedergabe zu starten.

2. Programmierte Wiedergabe

- Bei einer Datei mit der Dateierweiterung "m3u" (Wiedergabelisten-Datei) im Stammverzeichnis einer SD-Karte, wird die programmierte Wiedergabe in der Reihenfolge durchgeführt, die in der Datei beschrieben ist.
- Dateien, die nicht in der m3u-Datei beschrieben werden, sind von der Wiedergabe ausgeschlossen und werden nicht in der Wiedergabeliste angezeigt. Es wird der vollständige Pfad jeder Datei angezeigt.

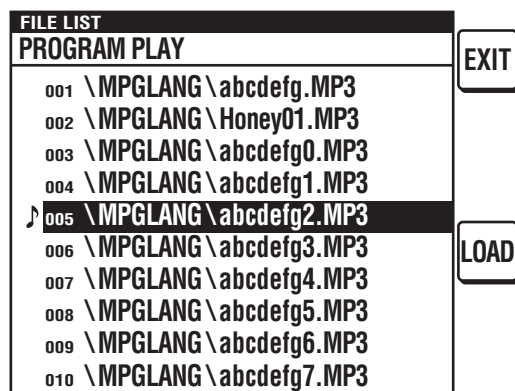

1. Drücken Sie die **▶/||**-Taste, um die programmierte Wiedergabe zu starten.

3. Direktstart-Wiedergabe

- Sie können den Direktstart-Tasten 1–20 des RC-F400S Dateien zuweisen und eine zugewiesene Datei durch einfaches Drücken der entsprechenden Taste wiedergeben.
- Einzelheiten zum Zuweisen finden Sie auf Seite 14.

■ Einstellung NOT PLAY

Wählen Sie die Dateien aus, die nicht wiedergegeben werden sollen.

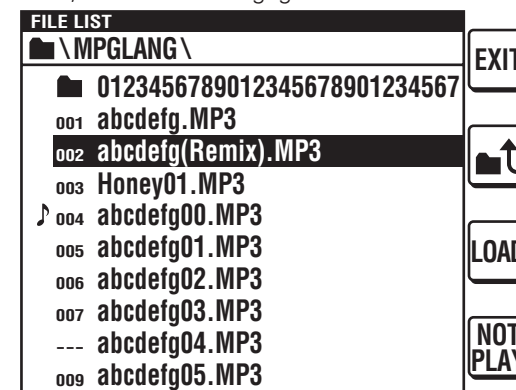

1. Wählen Sie eine Datei mit dem **◀▶**-Drehregler aus, die nicht wiedergegeben werden soll.
2. Drücken Sie die NOT PLAY-Taste.
3. Auf dem Display wird "Completed" angezeigt.
4. Ist die Einstellung abgeschlossen, wechselt die Titelnummer-Anzeige zu "—". (Beispiel: "Track008" wechselt zu "—".)

■ Einstellung ENABLE

Heben Sie die Einstellung von NOT PLAY auf, um die Wiedergabe einer Datei zu ermöglichen.

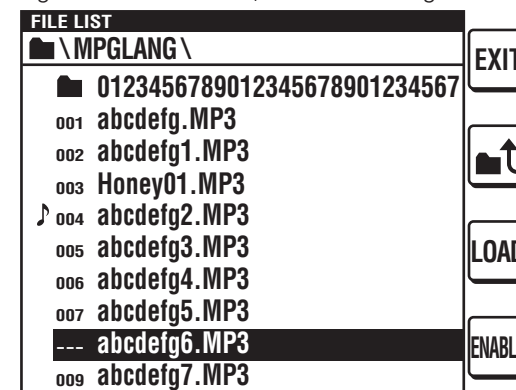

1. Wählen Sie eine Datei mit dem **◀▶**-Drehregler aus, die wiedergegeben werden soll.
2. Drücken Sie die ENABLE-Taste.
3. Auf dem Display wird "Completed" angezeigt.
4. Ist die Einstellung abgeschlossen, wechselt die Titelnummer-Anzeige "—" zu "XXX". (Beispiel: "Track002" wechselt zu "002".)

3. BETRIEB DES GERÄTS

■ Direktstart-Einstellung

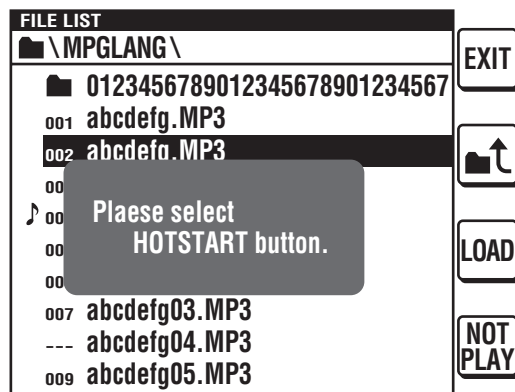

1. Wählen Sie im Dateilistenmodus mit dem ◀▶-Drehregler eine einzustellende Datei aus.
2. Halten Sie die Wiedergabe an dem Punkt an, an dem die Wiedergabe der ausgewählten Datei gestartet werden soll.
3. Drücken Sie die LOAD-Taste.
4. Auf dem Display wird "Plaese select HOT START button" angezeigt und das Gerät wechselt in den Direktstartlisten-Modus.
Um den Vorgang abzubrechen, drücken Sie die ■-Taste.
5. Drücken Sie die Direktstart-Taste für die Einstellung.
6. Auf dem Display wird "Completed" angezeigt, wenn die neuen Einstellungen erfasst sind.
7. Drücken Sie die zugewiesene Taste. Die Wiedergabe der Datei, die der Taste zugewiesen wurde, startet umgehend.
Dieser Vorgang ist nur bei Stopp oder Pause der Wiedergabe möglich.

■ Direktstartlisten-Modus

Wird die Wiedergabe durch Drücken der Direktstart-Taste gestartet, leuchtet die Direktstart-Taste während der Wiedergabe auf.

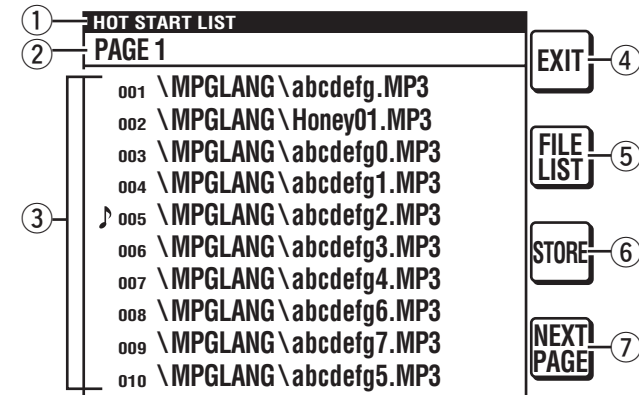

- ① **Titel-Anzeige**
Zeigt die "HOT START LIST" an.
- ② **PAGE-Anzeige**
Zeigt die Seitennummer an.
- ③ **Direktstartliste**
Zeigt den zugewiesenen Dateinamen an.
Das "♪"-Symbol zeigt an, dass die Datei gerade wiedergegeben wird.
- ④ **EXIT-Taste**
Wechselt in den Hauptmodus.
- ⑤ **FILE LIST-Taste**
Wechselt zur Dateiliste.
- ⑥ **STORE-Taste**
Die festgelegte Direktstartliste wird in einer Datei abgespeichert.
Die Datei wird im Stammverzeichnis mit dem Namen "DN-F400.ppl" gespeichert.
- ⑦ **NEXT PAGE oder PREV PAGE**
Zeigt die Liste auf der nächsten oder vorherigen Seite an.

4. STEUERFUNKTIONEN

RS232C-STEUERUNG

Schließen Sie das gerade RS-232C-Kabel an den seriellen RS-232C-Anschluss (D-sub 9-polig) an. Dann kann das Gerät über das externe Gerät gesteuert werden.

- Der DN-F400 überträgt bei Statusänderungen die Statusdaten automatisch.
- Der DN-F400 antwortet auf Statusanforderungen durch Übertragung der entsprechenden Statusdaten gemäß den RS232C-Spezifikationen.

Anschlüsse

- Passender Stecker: 9-pol. D-Sub (Stecker)
- Baudrate: 38400 bps
- Datenbit: 8bit
- Parität: Keine
- Stoppbit : 1bit
- Flusskontrolle: Keine

Pin-Anordnung

Pin-Nr.	Signalname
1	Ground
6	NC
2	TxD
7	NC
3	RxD
8	NC
4	NC
9	NC
5	S. Ground

Steuerbefehlcodes

Die Steuerbefehlpakete haben eine Datenlänge von 7 oder mehr Bytes. Jedes Paket beginnt mit "@" und endet mit 0x0D.

Beispiel: Steuerbefehlcode für Nummer 5 (ASCII-Code @02005CR)

@	0	2	0	0	5	CR
0x40	0x30	0x32	0x30	0x30	0x35	0x0d

Timeout für Antwort: 100 ms.

Statusanforderungs- und Statusinformationscodes

Beispiel: Statusinformationscode "Disc In" (ASCII-Code @0 CDCI CR)

@	0	C	D	C	I	CR
0x40	0x30	0x43	0x44	0x43	0x49	0x0d

4. STEUERFUNKTIONEN

Tabelle der Steuerbefehlscodes

Code	Befehl
@0TRnnn+CR	Track Jump nnn
@02311+CR	DISPLAY
@02332+CR	Track Jump ►►I
@02333+CR	Track Jump I◄◄
@02348+CR	PAUSE
@02350+CR	RWD : ON
@0235001+CR	RWD : OFF
@02352+CR	FF : ON
@0235201+CR	FF : OFF
@02353+CR	PLAY
@02354+CR	STOP
@0HPnn+CR	HOT START PLAY : Hot Start No nn
@0FAENnnn+CR	File Attribute : Enable Track No. nnn
@0FAEEnnn+CR	File Attribute : Disable(Not Play) Track No. nnn
@0HSN Nnnn+CR	HotStart Set NN : Hot Start No. nnn : Track No
@0HSSR+CR	Hot Start List Store

Tabelle der Statusanforderungs- und Statusinformationscodes

Wenn ein Statusanforderungsbefehl des Hosts vom DN-F400 empfangen wird, sendet der DN-F400 die Statusinformationen an den Host.

Wenn der DN-F400 den Status ändert, sendet der DN-F400 automatisch Statusinformationen an den Host.

Modus		Anforderungscode	Status	Antwortcode	
Card		@0?CD +CR	Card	No Card	@0CDNC+CR
			Card In	@0CDCI+CR	
			Unformat	@0CDUF+CR	
			Write Protect	@0CDWP+CR	
Status		@0?ST+CR	STOP	STOP	@0STST+CR
				PLAY/STOP	@0STTS+CR
				PLAY	@0STPL+CR
			PLAY	PLAYPAUSE	@0STPP+CR
				REPEAT PLAY PAUSE	@0STRP+CR
				FF	@0STFF+CR
				RWD	@0STRW+CR
			OTHER	Operation Error	@0STER+CR
				Busy	@0STBY+CR
			Total Track Number		@0?TT+CR
Track Number		@0?TR+CR	Track Number	XXX	@0TRnnn+CR
Elapse Time		@0?ET+CR	Elapse Time	hhmmss	@0ETHhmmss+CR
Remain Time		@0?RM+CR	Remain Time	hhmmss	@0RMhmmss+CR
Play Track Algo/File	CH	@0?ch+CR	CH	STEREO	@0chST+CR
				MONO	@0chMO+CR
	Algo	@0?af+CR	Algo	PCM, bit length xx	@0afPMxx+CR
			MP3, bit rate xxx(kbps)	@0afM3xxx+CR (VBR:"VBR")	
Play Track Algo/File	FS	@0?fs+CR	FS	XX	@0fsXX+CR (48k:"48" 44.1k:"44")
	Artist	@0?at+CR	Artist	XXXXXX	@0atXXXXXX+CR
	Title	@0?ti+CR	Title	XXXXXX	@0tiXXXXXX+CR
	Album	@0?al+CR	Album	XXXXXX	@0alXXXXXX+CR
File Name	nnn:Track No	@0?Tnnnn+CR	File Name	XXXXXX	@0Tnxxxxxx+CR
Fils Size	nnn:Track No	@0?Tsnnn+CR	Fils Size	XXXXXX	@0Tsnxxxxxx+CR
Hot Start Set	nn:Hot Start No	@0?HSnn+CR	Hot Start Set	nn	@0HSNNnnHHHMMSSmm+CR NN: Hot Start No. nnn: Track No <u>HHH MM SS mm</u> hours min. sec. msec

4. STEUERFUNKTIONEN

Modus		Anforderungscode	Status		Antwortcode
Play attribute (Enable /Disabel(Not Play))		@0?FAnnn+CR	Play attribute	Enable	@0FAENnnn+CR
				Disable (Not Play)	@0FADEnnn+CR
Program Play/Nomal Play		@0?PG+CR	Program Play/Nomal Play	Nomal Play	@0PG00+CR
				Program Play	@0PG01+CR
PlayMode		@0?PM+CR	PlayMode	Nomal	@0PMOF+CR
				Single Play	@0PMSP+CR
				RANDOM	@0PMRD+CR
Finish Mode		@0?FM+CR	Finish Mode	Next	@0FMNT+CR
				Recue	@0FMRC+CR
Repeat Mode		@0?RE+CR	Repeat Mode	On	@0RE00+CR
				OFF	@0RE01+CR
Version		@0?VN+CR	Version	xxxxxxx	@0VNxxxxxxxx+CR
Record Time	nnn: Track No	@0?rtnnn	Record Time	YYYY MM DD hh mm ss	@0rt YYYYMMDDhhmmss+CR
HOT START Play No		@0?HP+CR	HOT START Play No	HOT START Play No. nn	@0HPnn+CR
				STOP Normal Play etc	@0HP00+CR

■ Befehle für Wiedergabemodus

Einstellen des MODE-Schalters am DN-F400		Wiedergabemodus
PLAY MODE	RANDOM	
Nomal	ON	Random (@0PMRD)
Single	ON	Single (@0MPSP)
Nomal	OFF	Nomal (@0PMOF)
Single	OFF	Single (@0MPSP)

PARALLELE STEUERUNG

Anschlüsse

Die Einstellungen der Pins Nr. 16 bis 20 können mit dem Schalter Nr. 6 PARALLEL des MODE-Schalters an der Rückwand des DN-F400 geändert werden. (siehe Seite 11)

- Schalter Nr. 6:
Eingestellt auf ON (Direktstartmodus).
- Schalter Nr. 6:
Eingestellt auf OFF (Normalmodus).

Pin-Nr.	Signalname	I/O
1	Hot Start 1	I
2	Hot Start 2	I
3	Hot Start 3	I
4	Hot Start 4	I
5	Hot Start 5	I
6	Hot Start 6	I
7	Hot Start 7	I
8	Hot Start 8	I
9	Hot Start 9	I
10	Hot Start 10	I
11	Hot Start 11	I
12	Hot Start 12	I
13	Hot Start 13	I
14	Hot Start 14	I
15	Hot Start 15	I
16	Hot Start 16	I
17	Hot Start 17	I
18	Hot Start 18	I
19	Hot Start 19	I
20	Hot Start 20	I
21	PLAY	I
22	STOP	I
23	Command Common	-
24	PLAY Tally	O
25	Tally Power supply	-

Pin-Nr.	Signalname	I/O
1	Hot Start 1	I
2	Hot Start 2	I
3	Hot Start 3	I
4	Hot Start 4	I
5	Hot Start 5	I
6	Hot Start 6	I
7	Hot Start 7	I
8	Hot Start 8	I
9	Hot Start 9	I
10	Hot Start 10	I
11	Hot Start 11	I
12	Hot Start 12	I
13	Hot Start 13	I
14	Hot Start 14	I
15	Hot Start 15	I
16	Track Jump +	I
17	Track Jump -	I
18	FWD	I
19	RWD	I
20	PAUSE	I
21	PLAY	I
22	STOP	I
23	Command Common	-
24	PLAY Tally	O
25	Tally Power supply	-

Hinweis:

- Der Zähler-Ausgabepin hat offene Kollektor-IC-Spezifikationen (I_{max}. 10mA, V_{max}. 5,5V).
- Der Zähler-Eingabepin hat LVTTTL IC-Spezifikationen (V_{cc} 3,3V).
- Maximaler Strom für Zählerstromversorgung (Pin 25) ist 100mA.

Fernsteuerungskreislauf

- Fernbedienungsanschlüsse (Normalmodus)

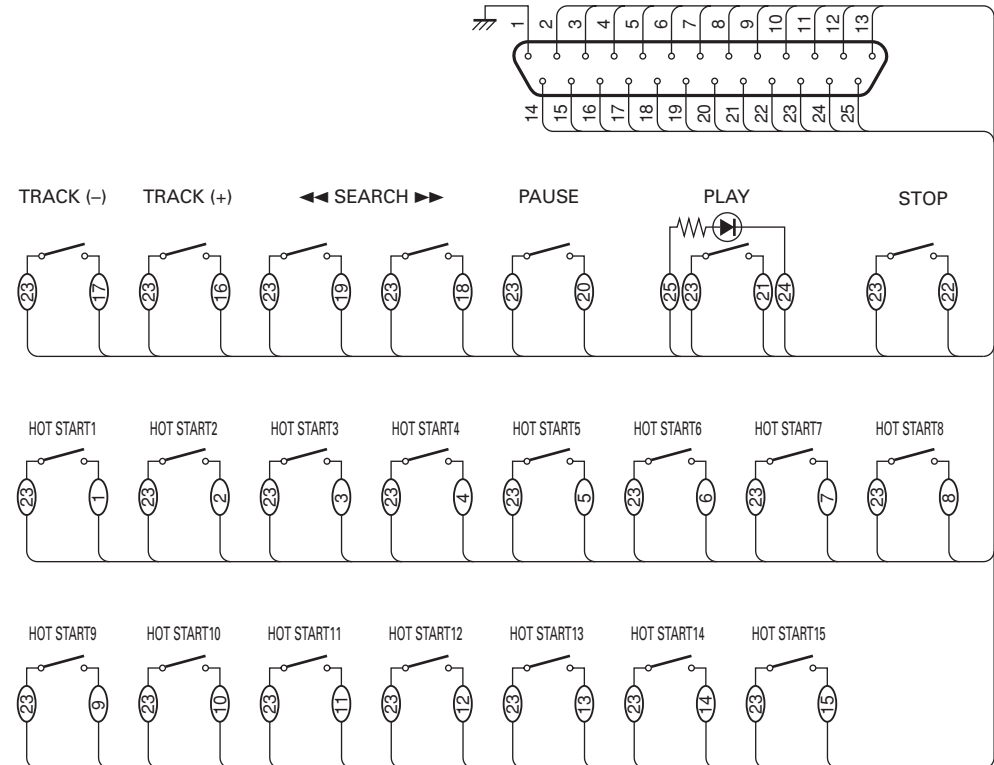

Hinweis:

- Die Nenngrößen für Fernanschluss-Pin 25 (Zähler-Stromversorgung) sind +5 VDC, 100 mA maximal. Vermeiden Sie Ströme über den Nenngrößen, da diese zu Störungen und Brandgefahr führen können.

5. FEHLERSUCHE

Bevor Sie auf eine Betriebsstörung des Geräts schließen, sollten Sie stets Folgendes sicherstellen:

1. Sind alle Anschlüsse korrekt ausgeführt?
2. Werden alle Systemkomponenten der Bedienungsanleitung entsprechend korrekt bedient?
3. Funktionieren die Lautsprecher und Verstärker/Empfänger einwandfrei?

Wenn das Gerät weiterhin nicht einwandfrei funktioniert, überprüfen Sie es anhand der nachstehenden Liste. Ist das Problem nicht auf der Checkliste aufgeführt, wenden Sie sich an Ihren Händler oder an die Servicecenter. Servicecenter finden Sie unter <http://www.d-mpro.com>.

Problem	Ursache	Abhilfe
Obwohl eine SD-Karte eingesetzt ist, wird "No Media" angezeigt.	Eine SD-Karte ist nicht korrekt eingesetzt.	Entfernen Sie die SD-Karte und setzen Sie sie wieder ein.
Es wird "Unformat" angezeigt.	Der Ton ist nicht korrekt aufgenommen oder das Speichermedium wird nicht unterstützt.	Verwenden Sie ein korrekt aufgenommenes und unterstütztes Speichermedium.
Beim Drücken der PLAY-Taste erfolgt keine Wiedergabe.	Der Anschluss der SD-Karte ist verunreinigt.	Reinigen Sie den Anschluss der SD-Karte.
Es wird kein Ton ausgegeben oder der ausgegebene Ton ist verzerrt.	Das Kabel ist nicht korrekt angeschlossen. Der Verstärker ist nicht korrekt eingestellt.	Schließen Sie das Kabel korrekt an. Stellen Sie den Verstärker ein.
Ein bestimmter Teil wird nicht korrekt wiedergegeben.	Der Ton ist nicht korrekt aufgenommen oder das Speichermedium wird nicht unterstützt.	Verwenden Sie ein korrekt aufgenommenes und unterstütztes Speichermedium.
Die programmierte Wiedergabe funktioniert nicht.	Bei der programmierten Wiedergabe wird ein Fehler in der m3u-Dateiliste festgestellt.	Prüfen Sie die programmierte Wiedergabe erneut.
Eine Datei wird nicht wiedergegeben.	Decodierfehler	Stellen Sie sicher, dass die wiederzugebende Datei über eine Dateierweiterung verfügt, die vom DN-F400 unterstützt wird. Stellen Sie sicher, dass die Dateinamen-Erweiterung dem Dateityp entspricht.

■ Einzelheiten zu Fehlermeldungen und Abhilfemaßnahmen

Problem	Anzeige	Ursache	Abhilfe
Eine SD-Karte wird nicht gefunden.	No Media	Eine SD-Karte ist nicht korrekt eingesetzt.	Entfernen Sie die SD-Karte und setzen Sie sie wieder ein.
Eine SD-Karte wird nicht erkannt.	Unformat	Die SD-Karte weist ein anderes Format als FAT16 oder FAT32 auf.	Formatieren Sie sie mithilfe eines PC für FAT16 oder FAT32.
Eine Zieldatei wird nicht gefunden.	No File	Eine Zieldatei wird nicht gefunden.	Prüfen Sie die Datei.
Vorgang nicht möglich.	Key Locked	Die Bedienung erfolgt bei gesperrten Tasten	Prüfen Sie, ob die Tastensperre des Geräts aktiviert ist.
Kein Schreiben auf die SD-Karte möglich.	Card Locked	Die SD-Karte ist schreibgeschützt.	Prüfen Sie den Schreibschutz-Schieber der SD-Karte.
Keine Wiedergabe in FWD oder RWD.	VBR (Limit For VBR Error)	Eine VBR-Datei wird im FWD oder RWD wiedergegeben.	Prüfen Sie die MP3-Datei.
Vorgang nicht möglich.	Can not.	Es erfolgte ein unerlaubter Bedienvorgang.	Prüfen Sie den Vorgang.
Aktualisierung nicht möglich.	Err Update File	Fehler bei der Aktualisierung einer Datei oder eines Dateisystems	Laden Sie die Aktualisierungsdatei erneut herunter.
Eine SD-Karte kann nicht gelesen werden.	Err Media 11 (Lesefehler)	Es ist ein Fehler bei einer SD-Karte aufgetreten. (einschließlich Karte mit langsamer Schreibgeschwindigkeit)	Wechseln Sie das Speichermedium.
	Err Media 12 (Zeitüberschreitung)		
	Err Media 13 (Unterlauffehler)		
	Err Flash ROM		
Vorgang nicht möglich.	No RC-F400S	Ein RC-F400S ist nicht angeschlossen.	Kontaktieren Sie den Kundendienst zwecks Wartung. Prüfen Sie den seriellen Anschluss.
Fehlerhaftes Dateiformat	Err Format	Ungewöhnliches oder nicht unterstütztes MP3- oder WAV-Dateiformat.	Führen Sie eine neue Formatierung für den unterstützten Inhalt durch.
Keine Antwort zum Status (RC-F400S).	"NOT CONNECT"	Nicht angeschlossen.	Prüfen Sie die Anschlüsse.

6. TECHNISCHE DATEN

■ SYSTEM

Wiedergabemedien:	SD/SDHC
Wiedergabedateiformat:	WAV, MP3 (MPEG-1 Layer III)
Medienformat:	FAT16/FAT32
MP3-Bitrate:	32-320 kBit
Abtastfrequenz:	44,1/48 kHz
Quantisierung:	16 Bit

■ AUDIOBEREICH

Audiokanal:	2 (Stereo) / 1 Mono
Frequenzgang:	20 bis 20.000 Hz \pm 1,0 dB
Dynamikbereich:	95 dB
Signal-Rausch-Abstand:	96 dB (1 kHz, 0 dB Wiedergabe, A-Filter)
Kanaltrennung:	85 dB (1 kHz, 0 dB Wiedergabe, A-Filter)
Gesamtklirrfaktor:	0,005 % (1 kHz, 0 dB Wiedergabe, A-Filter)

Analoger asymmetrischer Ausgangspegel (RCA) (Last)/Ausgangsimpedanz:

+6 dBV (10 k Ω) 0 dB Wiedergabe
/400 Ω min. Ausgang -22 dBV

Analoger symmetrischer max. Ausgangspegel (Last)/Ausgangsimpedanz:

+24 dBm (600 Ω) 0 dB Wiedergabe
/22 Ω min. Ausgang -4 dBm

Kopfhörerausgang:

20 mW / 32 Ohm

■ ALLGEMEIN

Stromquelle:	DC 5 V
Stromverbrauch:	5,0 W (bei Wiedergabe)
Gewicht:	1,6 kg (3 lbs)
Abmessungen (B x H x T) inkl. Rackkits:	217 (8,54") x 44(1,73") x 285,5 (11,24") mm
Installation:	19-Zoll-Rack-Montage (1U) (abnehmbar)

■ UMGEBUNGSBEDINGUNGEN

Betriebstemperatur:	+5 °C bis +35 °C
Betriebsluftfeuchtigkeit:	25 % bis 85 %, nicht kondensierend
Lagertemperatur:	-20°C bis +60°C
Lagerluftfeuchtigkeit:	25 % bis 85 %, nicht kondensierend

■ ABMESSUNGEN

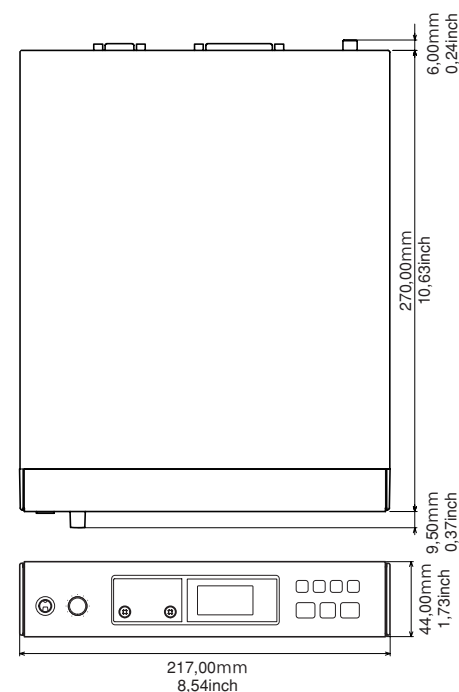

Hinweis:

- Manche Abschnitte werden je nach Format oder Aufnahmezustand möglicherweise nicht korrekt wiedergegeben.
- Änderung technischer Daten und Funktionen im Interesse der Weiterentwicklung vorbehalten.

D&M Holdings Inc.

