

DENON *PROFESSIONAL*

PROFESSIONAL SOLID STATE PLAYER

DN-F400

GEBRUIKSAANWIJZING



CAUTION
RISK OF ELECTRIC SHOCK
DO NOT OPEN



CAUTION:

TO REDUCE THE RISK OF ELECTRIC SHOCK, DO NOT REMOVE COVER (OR BACK). NO USER-SERVICEABLE PARTS INSIDE. REFER SERVICING TO QUALIFIED SERVICE PERSONNEL.



The lightning flash with arrowhead symbol, within an equilateral triangle, is intended to alert the user to the presence of uninsulated "dangerous voltage" within the product's enclosure that may be of sufficient magnitude to constitute a risk of electric shock to persons.



The exclamation point within an equilateral triangle is intended to alert the user to the presence of important operating and maintenance (servicing) instructions in the literature accompanying the appliance.

FCC INFORMATION **(For US customers)**

1. COMPLIANCE INFORMATION

Product Name: Solid state player

Model Number: DN-F400

This product complies with Part 15 of the FCC Rules. Operation is subject to the following two conditions: (1) this product may not cause harmful interference, and (2) this product must accept any interference received, including interference that may cause undesired operation.

Denon Professional div. D&M Professional
1100 Maplewood Drive Itasca, IL 60143
Tel. 630-741-0330

2. IMPORTANT NOTICE: DO NOT MODIFY THIS PRODUCT

This product, when installed as indicated in the instructions contained in this manual, meets FCC requirements. Modification not expressly approved by DENON may void your authority, granted by the FCC, to use the product.

3. NOTE

This product has been tested and found to comply with the limits for a Class B digital device, pursuant to Part 15 of the FCC Rules. These limits are designed to provide reasonable protection against harmful interference in a residential installation.

This product generates, uses and can radiate radio frequency energy and, if not installed and used in accordance with the instructions, may cause harmful interference to radio communications. However, there is no guarantee that interference will not occur in a particular installation. If this product does cause harmful interference to radio or television reception, which can be determined by turning the product OFF and ON, the user is encouraged to try to correct the interference by one or more of the following measures:

- Reorient or relocate the receiving antenna.
- Increase the separation between the equipment and receiver.
- Connect the product into an outlet on a circuit different from that to which the receiver is connected.
- Consult the local retailer authorized to distribute this type of product or an experienced radio/TV technician for help.

This Class B apparatus complies with Canadian ICES-003.

Cet appareil numérique de la classe B est conforme à la norme NMB-003 du Canada.

IMPORTANT SAFETY INSTRUCTIONS

1. Read these instructions.
2. Keep these instructions.
3. Heed all warnings.
4. Follow all instructions.
5. Do not use this apparatus near water.
6. Clean only with dry cloth.
7. Do not block any ventilation openings.

Install in accordance with the manufacturer's instructions.

8. Do not install near any heat sources such as radiators, heat registers, stoves, or other apparatus (including amplifiers) that produce heat.
9. Protect the power cord from being walked on or pinched particularly at plugs, convenience receptacles, and the point where they exit from the apparatus.
10. Only use attachments/accessories specified by the manufacturer.
11. Use only with the cart, stand, tripod, bracket, or table specified by the manufacturer, or sold with the apparatus. When a cart is used, use caution when moving the cart/apparatus combination to avoid injury from tip-over.
12. Unplug this apparatus during lightning storms or when unused for long periods of time.
13. Refer all servicing to qualified service personnel. Servicing is required when the apparatus has been damaged in any way, such as power-supply cord or plug is damaged, liquid has been spilled or objects have fallen into the apparatus, the apparatus has been exposed to rain or moisture, does not operate normally, or has been dropped.
14. Batteries shall not be exposed to excessive heat such as sunshine, fire or the like.



CAUTION:

(English)

To completely disconnect this product from the mains, disconnect the plug from the wall socket outlet.

The mains plug is used to completely interrupt the power supply to the unit and must be within easy access by the user.

VORSICHT:

(Deutsch)

Um dieses Gerät vollständig von der Stromversorgung abzutrennen, trennen Sie bitte den Netzstecker von der Wandsteckdose ab.

Die Hauptstecker werden verwendet, um die Stromversorgung zum Gerät völlig zu unterbrechen; er muss für den Benutzer gut und einfach zu erreichen sein.

PRECAUTION:

(Français)

Pour déconnecter complètement ce produit du courant secteur, débranchez la prise de la prise murale.

La prise secteur est utilisée pour couper complètement l'alimentation de l'appareil et l'utilisateur doit pouvoir y accéder facilement.

ATTENZIONE:

(Italiano)

Per scollegare definitivamente questo prodotto dalla rete di alimentazione elettrica, togliere la spina dalla relativa presa.

La spina di rete viene utilizzata per interrompere completamente l'alimentazione all'unità e deve essere facilmente accessibile all'utente.

PRECAUCIÓN:

(Español)

Para desconectar completamente este producto de la alimentación eléctrica, desconecte el enchufe del enchufe de la pared.

El enchufe de la alimentación se utiliza para interrumpir por completo el suministro de alimentación a la unidad y debe de encontrarse en un lugar al que el usuario tenga fácil acceso.

VOORZICHTIGHEID:

(Nederlands)

Om de voeding van dit product volledig te onderbreken moet de stekker uit het stopcontact worden getrokken.

De netstekker wordt gebruikt om de stroomtoevoer naar het toestel volledig te onderbreken en moet voor de gebruiker gemakkelijk bereikbaar zijn.

FÖRSIKTIGHETSMÅTT:

(Svenska)

Koppla loss stickproppen från eluttaget för att helt skilja produkten från nätet.

Stickproppen används för att helt bryta strömförsörjningen till apparaten, och den måste vara lättillgänglig för användaren.

ATENÇÃO:

(Português)

Para desligar completamente este produto da corrente, desligue a ficha da tomada eléctrica.

A ficha eléctrica é utilizada para interromper completamente a alimentação da unidade e deve estar num local onde o utilizador lhe possa aceder facilmente.

NOTE ON USE

- Avoid high temperatures.
Allow for sufficient heat dispersion when installed in a rack.
- Handle the power cord carefully.
Hold the plug when unplugging the cord.
- Keep the unit free from moisture, water, and dust.
- Unplug the power cord when not using the unit for long periods of time.
- Do not obstruct the ventilation holes.
- Do not let foreign objects into the unit.
- Do not let insecticides, benzene, and thinner come in contact with the unit.
- Never disassemble or modify the unit in any way.

HINWEISE ZUM GEBRAUCH

- Vermeiden Sie hohe Temperaturen.
Beachten Sie, dass eine ausreichende Belüftung gewährleistet wird, wenn das Gerät auf ein Regal gestellt wird.
- Gehen Sie vorsichtig mit dem Netzkabel um.
Halten Sie das Kabel am Stecker, wenn Sie den Stecker herausziehen.
- Halten Sie das Gerät von Feuchtigkeit, Wasser und Staub fern.
- Wenn das Gerät längere Zeit nicht verwendet werden soll, trennen Sie das Netzkabel vom Netzstecker.
- Decken Sie den Lüftungsbereich nicht ab.
- Lassen Sie keine fremden Gegenstände in das Gerät kommen.
- Lassen Sie das Gerät nicht mit Insektiziden, Benzin oder Verdünnungsmitteln in Berührung kommen.
- Versuchen Sie niemals das Gerät auseinander zu nehmen oder zu verändern.

OBSERVATIONS RELATIVES A L'UTILISATION

- Eviter des températures élevées.
Tenir compte d'une dispersion de chaleur suffisante lors de l'installation sur une étagère.
- Manipuler le cordon d'alimentation avec précaution.
Tenir la prise lors du débranchement du cordon.
- Protéger l'appareil contre l'humidité, l'eau et la poussière.
- Débrancher le cordon d'alimentation lorsque l'appareil n'est pas utilisé pendant de longues périodes.
- Ne pas obstruer les trous d'aération.
- Ne pas laisser des objets étrangers dans l'appareil.
- Ne pas mettre en contact des insecticides, du benzène et un diluant avec l'appareil.
- Ne jamais démonter ou modifier l'appareil d'une manière ou d'une autre.

NOTE SULL'USO

- Evitate di esporre l'unità a temperature elevate.
Assicuratevi che vi sia un'adeguata dispersione del calore quando installate l'unità in un mobile per componenti audio.
- Manneggiate il cavo di alimentazione con attenzione.
Tenete ferma la spina quando scollegate il cavo dalla presa.
- Tenete l'unità lontana dall'umidità, dall'acqua e dalla polvere.
- Scollegate il cavo di alimentazione quando prevedete di non utilizzare l'unità per un lungo periodo di tempo.
- Non coprite i fori di ventilazione.
- Non inserite corpi estranei all'interno dell'unità.
- Assicuratevi che l'unità non entri in contatto con insetticidi, benzolo o solventi.
- Non smontate né modificate l'unità in alcun modo.

(English)

NOTAS SOBRE EL USO

- Evite altas temperaturas.
Permite la suficiente dispersión del calor cuando está instalado en la consola.
- Maneje el cordón de energía con cuidado.
Sostenga el enchufe cuando desconecte el cordón de energía.
- Mantenga el equipo libre de humedad, agua y polvo.
- Desconecte el cordón de energía cuando no utilice el equipo por mucho tiempo.
- No obstruya los orificios de ventilación.
- No deje objetos extraños dentro del equipo.
- No permita el contacto de insecticidas, gasolina y diluyentes con el equipo.
- Nunca desarme o modifique el equipo de ninguna manera.

(Español)

(Deutsch)

ALVORENS TE GEBRUIKEN

- Vermijd hoge temperaturen.
Zorg er bij installatie in een audiorack voor, dat de door het toestel geproduceerde warmte goed kan worden afgevoerd.
- Hanteer het netsnoer voorzichtig.
Houd het snoer bij de stekker vast wanneer deze moet worden aan- of losgekoppeld.
- Laat geen vochtigheid, water of stof in het apparaat binnendringen.
- Neem altijd het netsnoer uit het stopcontact wanneer het apparaat gedurende een lange periode niet wordt gebruikt.
- De ventilatieopeningen mogen niet worden geblokkeerd.
- Laat geen vreemde voorwerpen in dit apparaat vallen.
- Voorkom dat insecticiden, benzeen of verfverdunner met dit toestel in contact komen.
- Dit toestel mag niet gedemonteerd of aangepast worden.

(Nederlands)

(Français)

OBSERVERA ANGÅENDE ANVÄNDNINGEN

- Undvik höga temperaturer.
Se till att det finns möjlighet till god värmeavledning vid montering i ett rack.
- Hantera nätkabeln varsamt.
Håll i kabeln när den kopplas från el-uttaget.
- Utsätt inte apparaten för fukt, vatten och damm.
- Koppla loss nätkabeln om apparaten inte kommer att användas i lång tid.
- Täpp inte till ventilationsöppningarna.
- Se till att främmande föremål inte tränger in i apparaten.
- Se till att inte insektsmedel på spraybruk, bensen och thinner kommer i kontakt med apparatens hölje.
- Ta inte isär apparaten och försök inte bygga om den.

(Svenska)

(Italiano)

CAUTION:**(English)**

- The ventilation should not be impeded by covering the ventilation openings with items, such as newspapers, tablecloths, curtains, etc.
- No naked flame sources, such as lighted candles, should be placed on the unit.
- Do not expose the unit to dripping or splashing fluids.
- Do not place objects filled with liquids, such as vases, on the unit.

ACHTUNG:**(Deutsch)**

- Die Belüftung sollte auf keinen Fall durch das Abdecken der Belüftungsöffnungen durch Gegenstände wie beispielsweise Zeitungen, Tischtücher, Vorhänge o. Ä. behindert werden.
- Auf dem Gerät sollten keinerlei direkte Feuerquellen wie beispielsweise angezündete Kerzen aufgestellt werden.
- Das Gerät sollte keiner tropfenden oder spritzenden Flüssigkeit ausgesetzt werden.
- Auf dem Gerät sollten keine mit Flüssigkeit gefüllten Behälter wie beispielsweise Vasen aufgestellt werden.

ATTENTION:**(Français)**

- La ventilation ne doit pas être gênée en recouvrant les ouvertures de la ventilation avec des objets tels que journaux, rideaux, tissus, etc.
- Aucune flamme nue, par exemple une bougie, ne doit être placée sur l'appareil.
- L'appareil ne doit pas être exposé à l'eau ou à l'humidité.
- Ne pas poser d'objet contenant du liquide, par exemple un vase, sur l'appareil.

ATTENZIONE:**(Italiano)**

- Le aperture di ventilazione non devono essere ostruite coprendole con oggetti, quali giornali, tovaglie, tende e così via.
- Non posizionate sull'unità fiamme libere, come ad esempio candele accese.
- L'apparecchiatura non deve essere esposta a gocciolii o spruzzi.
- Non posizionate sull'unità alcun oggetto contenente liquidi, come ad esempio i vasi.

PRECAUCIÓN:**(Español)**

- La ventilación no debe quedar obstruida por haberse cubierto las aperturas con objetos como periódicos, manteles, cortinas, etc.
- No debe colocarse sobre el aparato ninguna fuente inflamable sin protección, como velas encendidas.
- No exponer el aparato al goteo o salpicaduras cuando se utilice.
- No colocar sobre el aparato objetos llenos de líquido, como jarras.

WAARSCHUWING:**(Nederlands)**

- De ventilatie mag niet worden belemmerd door de ventilatieopeningen af te dekken met bijvoorbeeld kranten, een tafelkleed, gordijnen, enz.
- Plaats geen open vlammen, bijvoorbeeld een brandende kaars, op het apparaat.
- Stel het apparaat niet bloot aan druppels of spatten.
- Plaats geen voorwerpen gevuld met water, bijvoorbeeld een vaas, op het apparaat.

OBSERVERA:**(Svenska)**

- Ventilationen bör inte förhindras genom att täcka för ventilationsöppningarna med föremål såsom tidningar, bordsdukar, gardiner osv.
- Inga blottade brandkällor, såsom tända ljus, får placeras på apparaten.
- Apparaten får inte utsättas för vätska.
- Placera inte föremål fyllda med vätska, t.ex. vaser, på apparaten.

•DECLARATION OF CONFORMITY**(English)**

We declare under our sole responsibility that this product, to which this declaration relates, is in conformity with the following standards:
EN60950-1, EN55022, EN55024, EN61000-3-2 and EN61000-3-3.
Following the provisions of 2006/95/EC and 2004/108/EC Directive.

•ÜBEREINSTIMMUNGSERKLÄRUNG**(Deutsch)**

Wir erklären unter unserer Verantwortung, daß dieses Produkt, auf das sich diese Erklärung bezieht, den folgenden Standards entspricht:
EN60950-1, EN55022, EN55024, EN61000-3-2 und EN61000-3-3.
Entspricht den Bestimmungen der Richtlinien 2006/95/EG und 2004/108/EG.

•DECLARATION DE CONFORMITE**(Français)**

Nous déclarons sous notre seule responsabilité que l'appareil, auquel se réfère cette déclaration, est conforme aux standards suivants:
EN60950-1, EN55022, EN55024, EN61000-3-2 et EN61000-3-3.
Conforme aux dispositions des directives 2006/95/EC et 2004/108/EC.

•DICHIARAZIONE DI CONFORMITÀ**(Italiano)**

Dichiariamo con piena responsabilità che questo prodotto, al quale la nostra dichiarazione si riferisce, è conforme alle seguenti normative:
EN60950-1, EN55022, EN55024, EN61000-3-2 e EN61000-3-3.
Conforme alle norme delle direttive 2006/95/EC e 2004/108/EC.
QUESTO PRODOTTO E' CONFORME
AL D.M. 28/08/95 N. 548

•DECLARACIÓN DE CONFORMIDAD**(Español)**

Declaramos bajo nuestra exclusiva responsabilidad que este producto al que hace referencia esta declaración, está conforme con los siguientes estándares:
EN60950-1, EN55022, EN55024, EN61000-3-2 y EN61000-3-3.
Siguiendo las disposiciones de las Directivas 2006/95/CE y 2004/108/CE.

•EENVORMIGHEIDSVERKLARING**(Nederlands)**

Wij verklaren uitsluitend op onze verantwoordelijkheid dat dit produkt, waarop deze verklaring betrekking heeft, in overeenstemming is met de volgende normen:
EN60950-1, EN55022, EN55024, EN61000-3-2 en EN61000-3-3.
Voldoet aan de bepalingen van de EC-richtlijnen 2006/95/EC en 2004/108/EC.

•ÖVERENSSTÄMMELSESINTYG**(Svenska)**

Härmed intygas helt på eget ansvar att denna produkt, vilken detta intyg avser, uppfyller följande standarder:
EN60950-1, EN55022, EN55024, EN61000-3-2 och EN61000-3-3.
Följer bestämmelserna i Direktiv 2006/95/EC och 2004/108/EC.

•DECLARAÇÃO DE CONFORMIDADE**(Português)**

Declaramos sob nossa exclusiva responsabilidade que este produto, ao qual se refere esta declaração, se encontra em conformidade com as seguintes normas:
EN60950-1, EN55022, EN55024, EN61000-3-2 e EN61000-3-3.
De acordo com as disposições da Directiva 2006/95/CE e 2004/108/CE.

DMi D&M Installation EuropeKingsbridge House, Padbury Oaks Longford
Middlesex UB7 0EH UK

A NOTE ABOUT RECYCLING:

This product's packaging materials are recyclable and can be reused. Please dispose of any materials in accordance with the local recycling regulations.

When discarding the unit, comply with local rules or regulations.

Batteries should never be thrown away or incinerated but disposed of in accordance with the local regulations concerning battery disposal.

This product and the supplied accessories, excluding the batteries, constitute the applicable product according to the WEEE directive.

HINWEIS ZUM RECYCLING:

Das Verpackungsmaterial dieses Produktes ist zum Recyceln geeignet und kann wieder verwendet werden. Bitte entsorgen Sie alle Materialien entsprechend der örtlichen Recycling-Vorschriften.

Beachten Sie bei der Entsorgung des Gerätes die örtlichen Vorschriften und Bestimmungen.

Die Batterien dürfen nicht in den Hausmüll geworfen oder verbrannt werden; bitte entsorgen Sie die Batterien gemäß der örtlichen Vorschriften.

Dieses Produkt und das im Lieferumfang enthaltene Zubehör (mit Ausnahme der Batterien!) entsprechen der WEEE-Direktive.

UNE REMARQUE CONCERNANT LE RECYCLAGE:

Les matériaux d'emballage de ce produit sont recyclables et peuvent être réutilisés. Veuillez disposer des matériaux conformément aux lois sur le recyclage en vigueur.

Lorsque vous mettez cet appareil au rebut, respectez les lois ou réglementations en vigueur.

Les piles ne doivent jamais être jetées ou incinérées, mais mises au rebut conformément aux lois en vigueur sur la mise au rebut des piles.

Ce produit et les accessoires inclus, à l'exception des piles, sont des produits conformes à la directive DEEE.

NOTA RELATIVA AL RICICLAGGIO:

I materiali di imballaggio di questo prodotto sono riutilizzabili e riciclabili. Smaltire i materiali conformemente alle normative locali sul riciclaggio.

Per lo smaltimento dell'unità, osservare le normative o le leggi locali in vigore.

Non gettare le batterie, né incenerirle, ma smaltirle conformemente alla normativa locale sui rifiuti chimici.

Questo prodotto e gli accessori inclusi nell'imballaggio sono applicabili alla direttiva RAEE, ad eccezione delle batterie.



Pb

ACERCA DEL RECICLAJE:

Los materiales de embalaje de este producto son reciclables y se pueden volver a utilizar. Disponga de estos materiales siguiendo los reglamentos de reciclaje de su localidad.

Cuando se deshaga de la unidad, cumpla con las reglas o reglamentos locales.

Las pilas nunca deberán tirarse ni incinerarse. Deberá disponer de ellas siguiendo los reglamentos de su localidad relacionados con los desperdicios químicos.

Este producto junto con los accesorios empacutados es el producto aplicable a la directiva RAEE excepto pilas.

EEN AANTEKENING MET BETREKKING TOT DE RECYCLING:

Het inpakmateriaal van dit product is recycleerbaar en kan opnieuw gebruikt worden. Er wordt verzocht om zich van elk afvalmateriaal te ontdoen volgens de plaatselijke voorschriften.

Volg voor het wegdoen van de speler de voorschriften voor de verwijdering van wit- en bruingoed op.

Batterijen mogen nooit worden weggegooid of verbrand, maar moeten volgens de plaatselijke voorschriften betreffende chemisch afval worden verwijderd.

Op dit product en de meegeleverde accessoires, m.u.v. de batterijen is de richtlijn voor afgedankte elektrische en elektronische apparaten (WEEE) van toepassing.

OBSERVERA ANGÅENDE ÅTERVINNING:

Produktens emballage är återvinningsbart och kan återanvändas. Kassera det enligt lokala återvinningsbestämmelser.

När du kasserar enheten ska du göra det i överensstämmelse med lokala regler och bestämmelser.

Batterier får absolut inte kastas i soporna eller brännas. Kassera dem enligt lokala bestämmelser för kemiskt avfall.





Denna apparat och de tillbehör som levereras med den uppfyller gällande WEEE-direktiv, med undantag av batterierna.

– INHOUDSOPGAVE –

1. ALGEMENE INFORMATIE	2
FUNCTIES.....	2
ONDERDEELNAMEN EN FUNCTIES	2
2. VOORBEREIDINGEN	6
INSTALLATIE	6
AANSLUITINGEN	6
3. BEDIENING APPARAAT	8
ONDERSTEUNDE BESTANDSINDELINGEN.....	8
NORMALE WEERGAVE.....	10
GEAVANCEERDE WEERGAVE	11
4. BEDIENINGSFUNCTIES.....	15
RS232C BEDIENING	15
BEDIENING (PARALLEL).....	19
5. PROBLEMEN OPLOSSEN.....	20
6. SPECIFICATIES.....	21

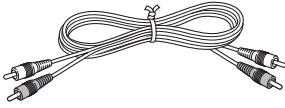
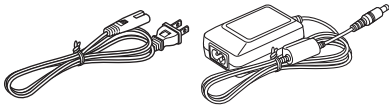
■ ACCESSOIRES

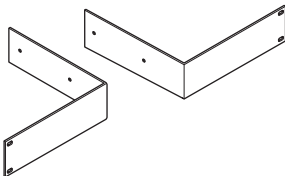
Controleer eerst of de verpakking de volgende accessoires bevat:

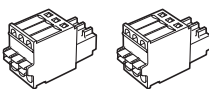
① Audiokabel (stereo).....	1
	
② AC-adapter	1
	
③ AC-adapterkabelhouder	1
	
④ Schroef voor het bevestigen van een AC-adapterkabelhouder	1
	
⑤ Beugel voor montage 19" rack	2
	
⑥ Schroeven voor het bevestigen van de 19" rackmontagebeugels	4
	
⑦ PHOENIX-stekker (voor gebalanceerde uitgang)	2
	
⑧ Gebruiksaanwijzing	1
⑨ CD-ROM met handleiding in verschillende talen.....	1

EEN OPMERKING OVER RECYCLING:

Het verpakkingsmateriaal van dit product is recyclebaar en kan opnieuw worden gebruikt. Gelieve het materiaal weg te gooien in overeenstemming met wettelijke recyclingvoorschriften.

Als u het apparaat weggooit, houdt u dan aan de plaatselijke wetten en regels. Batterijen mogen nooit worden weggegooid of verbrand, maar moeten worden weggegooid in overeenstemming met de lokale wetgeving betreffende chemisch afval.

Dit product en de bijgeleverde accessoires vertegenwoordigen het toepasbare product volgens de WEEE-richtlijn behalve de batterijen.



1. ALGEMENE INFORMATIE

FUNCTIES

■ Standaardfunctie

- Afspelen van muziekbestanden die zijn opgeslagen op een SD-kaart/SDHC-kaart (zie pagina 8)
- Ondersteuning van WAV, MP3 (MPEG-1 Layer III)
- Weergeven van ID3-labels van MP3-bestanden (zie pagina 9)
- Hoofdtelefoonuitgang met regeling (zie pagina's 2 en 6)
- Analoge audio-uitgang met regeling (gebalanceerd/niet-gebalanceerd) (zie pagina's 3 en 6)

■ Geavanceerde afspeelfuncties

- Instellingen voor verschillende afspeloortjes met de MODE-schakelaar op het achterpaneel (zie pagina 11)

■ 19" 1U rackmontage op halfgroot formaat

RC-F400S

■ Standaardfunctie

- Snel tracks zoeken met de keuzeknop (zie pagina 10)
- 3,8" display groot formaat (320 x 240 dots) (zie pagina 5)
- Bediening met bureaubladpaneel

■ Geavanceerde afspeelfuncties

- Afspelen van bestanden in bestandslijstmodus (zie pagina's 12 tot 14)
- Hotstart-weergave (zie pagina 13)

ONDERDEELNAMEN EN FUNCTIES

DN-F400 Voorpaneel

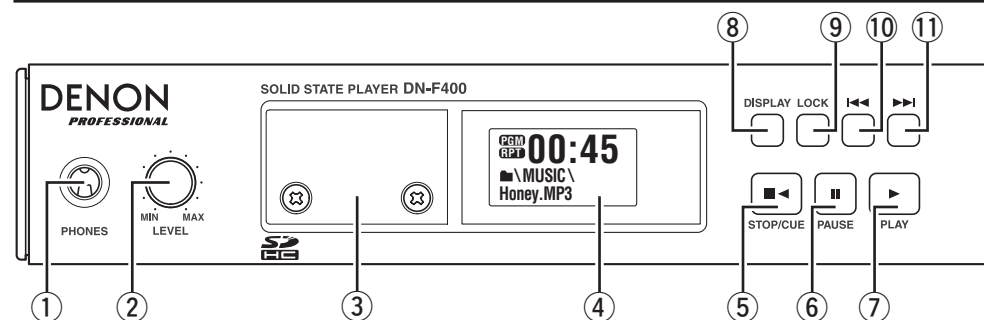

① PHONES-aansluiting

- Hierop kunt u een hoofdtelefoon aansluiten. (stereo-aansluiting van 1/4")

② LEVEL-knop

- Gebruik deze knop om het uitgangsniveau van de hoofdtelefoon af te stellen.
- Druk op de knop. De knop springt naar buiten en u kunt het niveau afstellen. Als u klaar bent, drukt u de knop weer in.

Waarschuwing!

- Als u de hoofdtelefoons gebruikt, zorg er dan voor dat u het volume niet te hoog zet. Langere tijd luisteren naar hoge volumes kan resulteren in permanente gehoorbeschadiging.

③ SD-sleuf

- Plaats een SD-kaart in deze sleuf, met het label naar boven gericht. (zie pagina 7)

④ Display

⑤ ■◀-knop en -lampje (oranje)

- Druk op deze knop om het afspelen te stoppen.

⑥ II-knop

- Druk op deze knop om het afspelen te pauzeren.

⑦ ▶-knop en -lampje (groen)

- Druk op deze knop om het afspelen te starten.

⑧ **DISPLAY-knop**

- Als u op deze knop drukt, wordt eerst de verstreken tijd weergegeven, daarna de resterende tijd en daarna wordt het display uitgeschakeld. (zie pagina 9)

⑨ **LOCK-knop**

- Houd de knop langer dan 1 seconde ingedrukt om de toetsbediening op het voorpaneel te vergrendelen.
- Houd de knop nogmaals langer dan 1 seconde ingedrukt om de toetsbediening op het voorpaneel te ontgrendelen.

⑩ **◀◀-knop**

- Druk eenmaal op deze knop om naar het begin van de huidige track of naar de vorige track te springen.
- Houd deze knop ingedrukt om terug te spoelen tijdens het afspelen. (zie pagina 11)

⑪ **▶▶-knop**

- Druk eenmaal op deze knop om naar de volgende track te gaan.
- Houd deze knop ingedrukt om vooruit te spoelen tijdens het afspelen. (zie pagina 11)

DN-F400 Achterpaneel

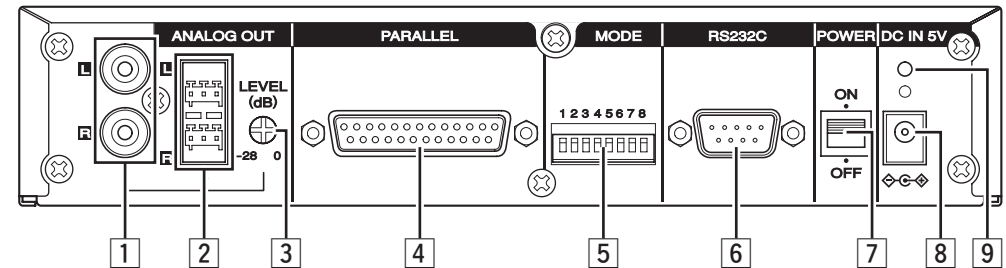

1 ANALOG OUTPUT-aansluitingen

- Dit zijn analoge, niet-gebalanceerde uitgangen van het type tulpstekker.

2 ANALOG OUTPUT-aansluitingen

- Dit zijn analoge gebalanceerde uitgangen die gebruik maken van gebalanceerde PHOENIX-uitgangen.

3 LEVEL-regeling voor de uitgang

- Gebruik deze knop om het audio-uitgangsvolume te regelen.
- Dit regelt de signaaluitgang van de analoge gebalanceerde en niet-gebalanceerde aansluitingen tegelijk.

4 PARALLEL-aansluiting

(zie pagina 19)

5 MODE-schakelaar

- Gebruik deze schakelaar om de verschillende afspeelmodi in te stellen. (zie pagina 11)

6 RS-232C seriële aansluiting

- Gebruik deze aansluiting voor de externe bediening van een hostapparaat.
- Sluit de RC-F400S aan met de rechte RS-232C-kabel die bij de RC-F400S is geleverd. (zie pagina's 6 en 15 tot 18.)

7 POWER ON/OFF-schakelaar

- Verschuif de knop om het apparaat in en uit te schakelen.

8 Netsnoeraansluiting

- Hierop sluit u de bijgeleverde AC-voedingsadapter aan.

9 Montagegat voor de netsnoerhouder

- Bevestig de houder om te voorkomen dat het snoer loskomt van de aansluiting. (zie pagina 7)

1. ALGEMENE INFORMATIE

DN-F400 Display



(1) Indicator afspeelmodus

- Toont de afspeelmodus. (zie pagina 11)
PGM: geprogrammeerd afspelen
RND: willekeurig afspelen

(2) Indicator herhaald afspelen

- Licht op wanneer herhaald afspelen is ingesteld met de MODE-schakelaar. (zie pagina 11)

(3) Huidige mapnaam

- Toont de naam van de momenteel geselecteerde map.
- Als er geen SD-kaart wordt geplaatst, wordt "—" rechts van het -symbool weergegeven.

(4) Huidige bestandsnaam

- Toont de naam van het momenteel geselecteerde bestand.
- Als er geen bestand is dat kan worden afgespeeld, wordt "—" weergegeven.

(5) Tijdweergave

- Als u op de DISPLAY-knop drukt, wordt eerst de verstreken tijd weergegeven, daarna de resterende tijd en daarna wordt het display uitgeschakeld. (zie pagina 9)
- Voor meer dan 100 minuten wordt "99:59" weergegeven.
- Als er geen SD-kaart is geplaatst, wordt "--:--" weergegeven.

RC-F400S bovenpaneel

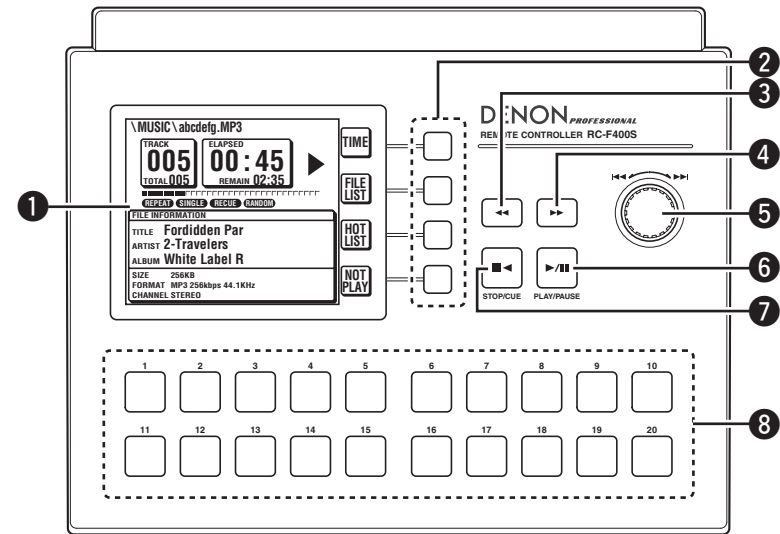

1 Display

2 Functieknoppen

- Komt overeen met de functieweergave. (zie pagina 5)

3 <<-knop

- Houd deze knop ingedrukt om terug te spoelen tijdens het afspelen. (zie pagina 11)

3 >>-knop

- Houd deze knop ingedrukt om vooruit te spoelen tijdens het afspelen. (zie pagina 11)

5 <</>>-keuzeknop

- Draai aan de keuzeknop om een track over te slaan of een andere menuoptie te kiezen.
- Druk op de keuzeknop om een instelling te registreren in de menumodus.

6 >/II-knop en -lampje (groen)

- Druk op deze knop om het afspelen te starten of te onderbreken.

7 ■<-knop en -lampje (oranje)

- Druk op deze knop om het afspelen te stoppen.
- Druk op deze knop om de toetsinvoer te annuleren.

8 Hotstart-knoppen 1-20 en -lampjes (groen)

- Overeenkomend met hotstart-lijst. (zie pagina 14)

RC-F400S Achterpaneel

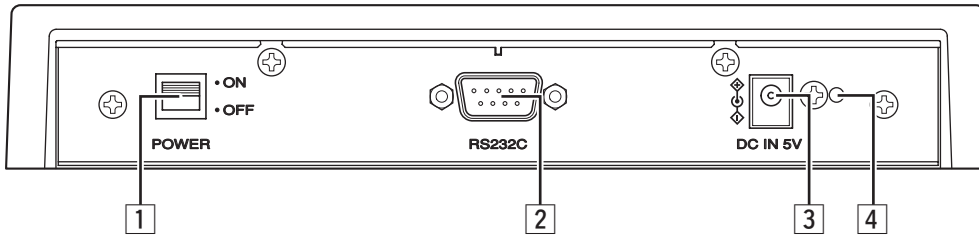

1 POWER ON/OFF-schakelaar

- Verschuif de knop om het apparaat in en uit te schakelen.

2 RS-232C seriële aansluiting

- Sluit de DN-F400 aan met de rechte RS-232C-kabel die bij de RC-F400S is geleverd. (zie pagina's 6 en 15 tot 18)

3 Netsnoeraansluiting

- Hierop sluit u de bijgeleverde AC-voedingsadapter aan.

4 Montagegat voor de netsnoerhouder

- Bevestig de houder om te voorkomen dat het snoer loskomt van de aansluiting. (zie pagina 7)

RC-F400S Display

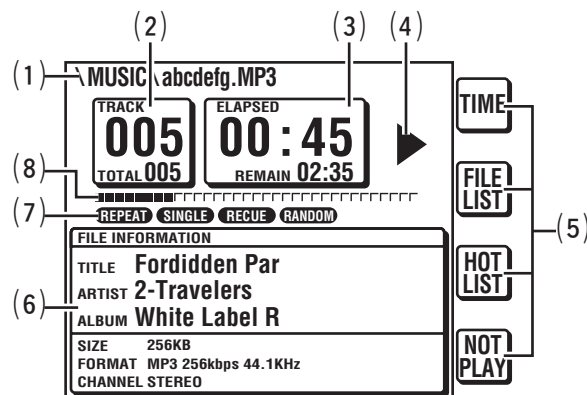

(1) Weergave bestandsnaam

- Toont de bestandsnaam.

(2) Tracknummerweergave

- Toont het tracknummer van een bestand dat wordt afgespeeld en het totale aantal nummers.

(3) Tijdweergave

- Toont ELAPSED (verstreken afspeeltijd) en REMAIN (resterende afspeeltijd).
- Als u op de TIME-knop van de functieknoppen drukt, wordt het weergegeven item geschakeld.
- Voor meer dan 100 minuten wordt "99:59" weergegeven.

(4) Afspeelweergave

- Geeft de weergavestatus van de DN-F400 aan met een pictogram.
 - ▶ : Afspelen; || : Pauzeren; ■◀ : Stoppen; ▶▶ : FF; ◀◀ : FR
 - ▶▶ : Het afspeelpunt herhaald afspelen. (Druk op de ▶▶-knop om vrij te geven).

(5) Functieweergave

- TIME: Druk op de overeenkomende functieknop om de tijdweergave te wijzigen.
- FILE LIST: Druk op de overeenkomende functieknop om een bestand in de bestandslijstmodus af te spelen.
- HOT LIST: Druk op de overeenkomende functieknop om de hotstart-lijst te controleren.
- NOT PLAY: Druk op de overeenkomende functieknop om de bestanden in te stellen die niet moeten worden afgespeeld. Dit wordt niet weergegeven in de geprogrammeerde afspeelmodus.

(6) Weergave FILE INFORMATION

De informatie met betrekking tot een bestand wordt weergegeven. Als er geen informatie is, wordt er niets weergegeven.

- TITLE: de titel van een bestand wordt weergegeven.
- ARTIST: de artiest van een bestand wordt weergegeven.
- ALBUM: de albumnaam van een bestand wordt weergegeven.
- SIZE: de bestandsgrootte wordt weergegeven.
- FORMAT: MP3 of WAV wordt weergegeven. (Voor MP3 wordt ook de bitsnelheid weergegeven in kbps.)
- CHANNEL: STEREO of MONO wordt weergegeven.

(7) Weergave afspeelmodus

- Toont de afspeelmodus die momenteel is ingesteld.

(8) Voortgangsbalk

- Toont het afspeelpunt van een bestand.

2. VOORBEREIDINGEN

INSTALLATIE

■ De montagebeugels bevestigen voor een 19" 1U rack op halfgroot formaat

- De DN-F400 is half zo groot als de 1U. Bevestig de bijgeleverde rackmontagebeugels op de DN-F400. Daarna kan deze worden gemonteerd op een 19" EIA-rack.
- De RC-F400S is alleen als bureaubladtype beschikbaar.

- De RC-F400S is alleen als bureaubladtype beschikbaar.

1. Verwijder twee schroeven van het zijpaneel van de DN-F400.
2. Bevestig de bijgeleverde rackmontagebeugel op de DN-F400 met de bijgeleverde twee schroeven. Bevestig de beugel aan de andere kant.

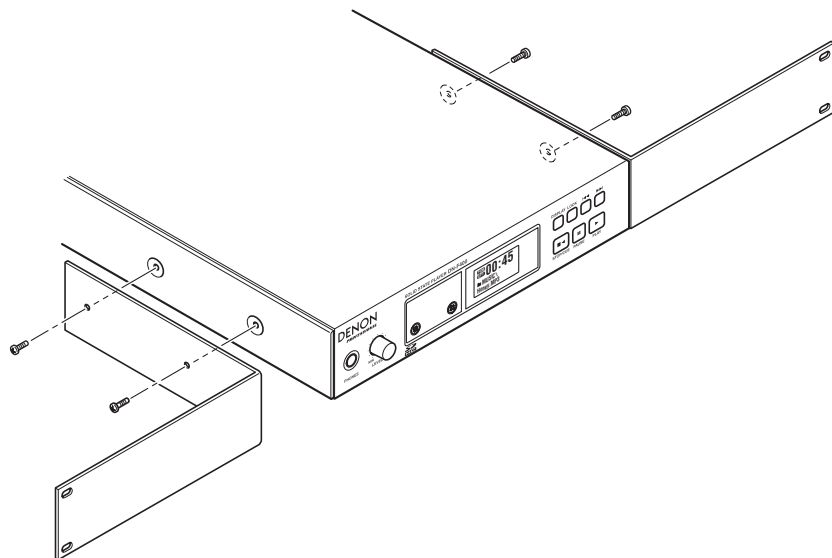

■ Monteren in een rack

- Dek de bovenkant van het apparaat niet af. Denk eraan dat de warmte wordt verspreid vanaf de bovenkant van de DN-F400.
- Draag zorg bij het bepalen van de installatie-omgeving. Zorg er bijvoorbeeld voor dat de DN-F400 wordt beschermd tegen warmte van andere apparaten. Gebruik, indien nodig, geforceerde ventilatie. De omstandigheden van de omgeving moet voldoen aan de specificaties die zijn beschreven in het hoofdstuk "SPECIFICATIES" op pagina 21.
- Als de DN-F400 dicht bij een versterker, tuner of andere componenten wordt geplaatst, kan ruis (geïnduceerd zoemen) of zweving optreden (vooral tijdens AM - FM-ontvangst). Als er sprake is van storing, koppelt u de DN-F400 los of kiest u een andere plek voor het apparaat.
- Als u het apparaat niet in een rek wilt monteren, verwijdert u de montagebeugels en bevestigt u de bijgeleverde voetjes.

AANSLUITINGEN

■ Basisaansluiting

1. Achterpaneel

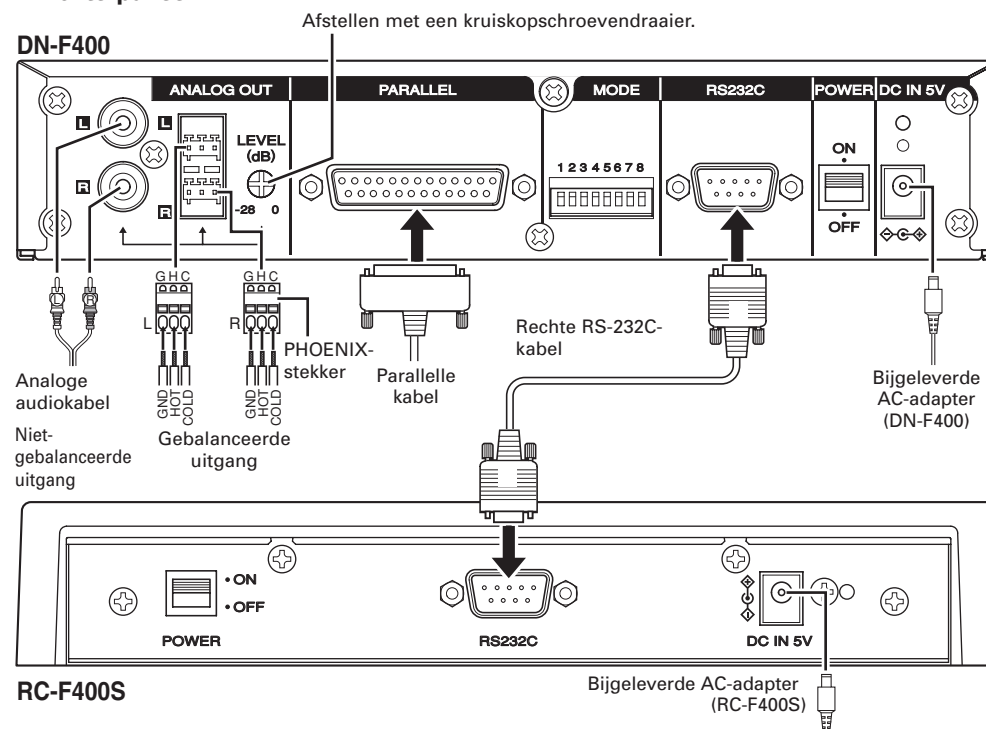

2. Voorpaneel

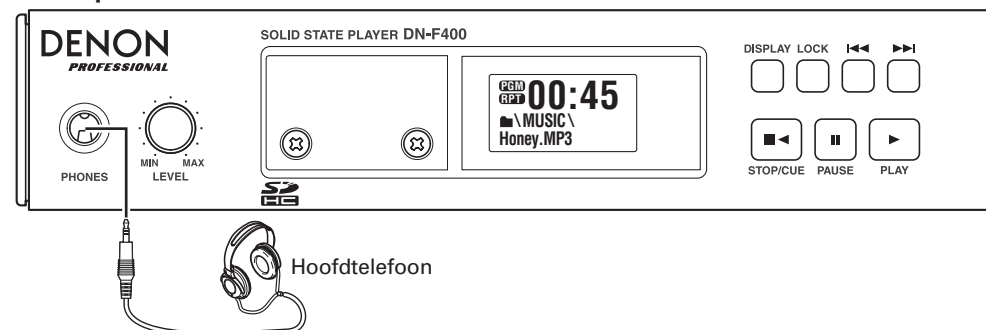

■ De DN-F400 en RC-F400S aansluiten

- Gebruik de rechte RS-232C-kabel die bij de RC-F400S is geleverd.
- Na het aansluiten, maakt u de aansluiting vast door de schroeven op de aansluiting vast te draaien.

■ Een audioapparaat aansluiten

- Sluit een audioapparaat aan op de analoge audio-uitgangen met de analoge audiokabels.
- Voor audio-aansluitingen zijn een gebalanceerd en een niet-gebalanceerd type beschikbaar. Gebruik de bijgeleverde PHOENIX-stekkers voor het aansluiten op de gebalanceerde uitgangen.
- Na het aansluiten stelt u het uitgangsniveau naar wens aan met een kruiskopschroevendraaier.
- Regel het uitgangsniveau van de aansluitingen van het gebalanceerde en het niet-gebalanceerde type.

Voorzorgsmaatregelen aansluitingen

- U mag de AC-adapter en kabels alleen aansluiten of loskoppelen als het apparaat en alle aangesloten apparaten zijn uitgeschakeld.
- Zorg ervoor dat de analoge audiokabels zijn verbonden met de juiste aansluitingen (L voor links en R voor rechts).
- Druk de stekkers volledig in de aansluitingen.
- Verbind de uitgangen met de ingangen CD of AUX van de versterker.

Waarschuwingen:

- Voordat u de aansluiting maakt, moet u de POWER-schakelaar instellen op OFF.
- Raak het netsnoer niet aan met natte handen.
- Wanneer u het netsnoer loskoppelt, moet u ervoor zorgen dat u deze bij de stekker vastneemt. Als u de kabel losrukt of plooit, kan deze schade oplopen en/of elektrische schok of brand veroorzaken.

■ De netsnoerhouder bevestigen

- De onderstaande procedures zijn bedoeld voor de DN-F400.
 - Voor de RC-F400S bevestigt u de houder door deze 90 graden te draaien.
1. Sluit de stekker van de AC-adapter aan op de netsnoeraansluiting.

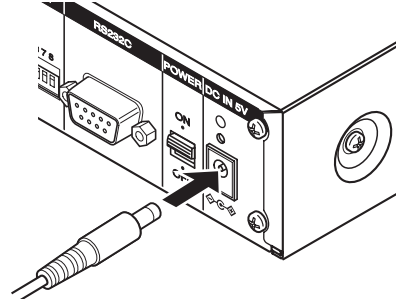

2. Plaats de opening van de netsnoerhouder over het snoer van de AC-adapter. Stop de houder vervolgens in het montagegat.

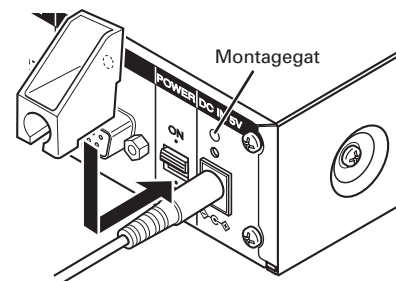

3. Bevestig de houder op de DN-F400 met de bijgeleverde schroef.

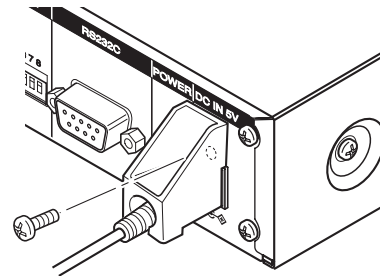

■ Een SD-kaart plaatsen

1. Schakel de DN-F400 in met de POWER ON/OFF-schakelaar.
2. Verwijder de bevestigingsschroeven van de SD-kaartklep en verwijder de klep.

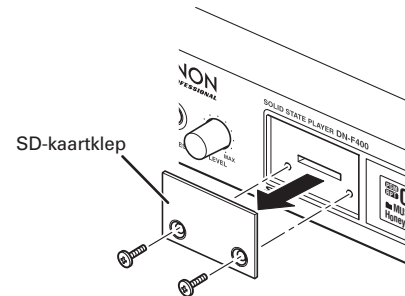

3. Stop een SD-kaart in de SD-kaartsleuf en duw tegen de kaart tot deze op zijn plaats is vergrendeld.

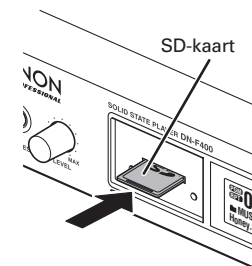

4. Maak de SD-kaartklep indien nodig opnieuw vast met de schroeven.

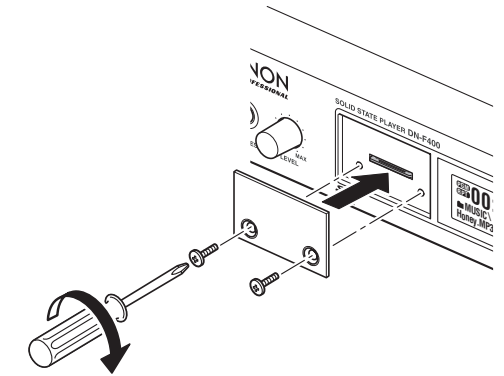

■ Een SD-kaart verwijderen

1. Druk op de 7-knop als het apparaat in de afspelerstatus is. Als het apparaat wordt gebruikt, moet u wachten tot de bewerking is voltooid.
2. Verwijder de bevestigingsschroeven van de SD-kaartklep en verwijder de klep.

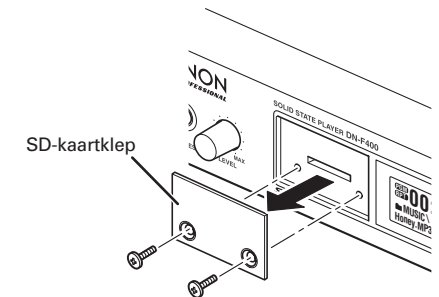

3. Druk op de SD-kaart om deze te verwijderen.

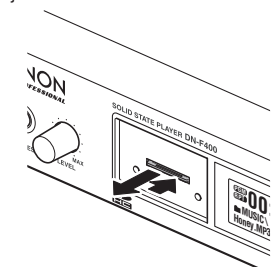

3. BEDIENING APPARAAT

ONDERSTEUNDE BESTANDSINDELINGEN

■ PCM-bestandsindeling

Indeling	Bemonsteringsfrequentie	Aantal kwantiseringsbits	Kanaal	Bestandsextensie
PCM	44.1kHz	16bit	Stereo	wav
			Mono	
	48kHz		Stereo	
			Mono	

■ MP3-bestandsindeling

Indeling	Bemonsteringsfrequentie	Aantal kwantiseringsbits	Kanaal	Bitsnelheid (kbps)	Bestands-extensie
MP3	44.1kHz	16bit	Stereo	32- 320, VBR	mp3
	48kHz		Mono		

■ Ondersteunde media-indeling

Media	Logische indeling
SD	FAT16, FAT32
SDHC (maximaal 32 GB)	



* SDHC-logo is het handelsmerk.

■ Audiobestanden omzetten in "tracks" en algemene informatie over mappen en bestanden

- Een map (ook wel een "directory" genoemd) vormt een niveau binnen een hiërarchische structuur.
- Nadat u het media-apparaat hebt ingesteld en audiobestanden hebt geladen, wijst de DN-F400 aan elk audiobestand een tracknummer toe.
- In de onderstaande structuur krijgt eerst elk audiobestand een tracknummer.
- Map AAA, map BBB en map DDD bevatten audiobestanden en kunnen worden geselecteerd voor bewerkingen. Map CCC is echter uitgesloten voor bewerkingen omdat deze map geen audiobestanden bevat, maar alleen een TXT-bestand.

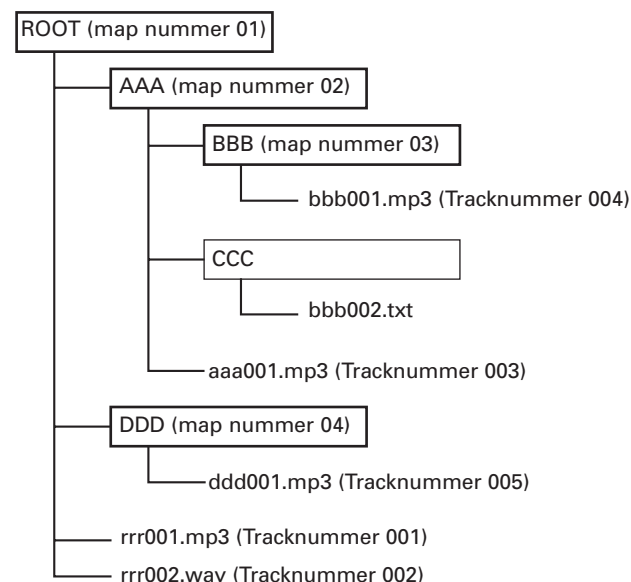

- Het maximum aantal mappen is 256 (inclusief de hoofdmap).
- Als er 1.000 of meer bestanden zijn, worden alleen de bestanden 1 tot en met 999 afgespeeld.
Het bestand met het nummer 1.000 en volgende bestanden worden niet afgespeeld.
- Het aantal mapniveaus is 3 (inclusief de hoofdmap).
- U kunt maximaal 64 tekens gebruiken voor een bestandsnaam en 32 tekens voor een mapnaam. (Hoofdletters, kleine letters, cijfers en symbolen (indien ondersteund door FAT))
- Een map zonder af te spelen bestanden heeft geen mapnummer.

■ Informatie op het DN-F400-display

Wanneer een SD-kaart in de DN-F400 is geplaatst, wordt informatie over de instellingen, tijd en tekst weergegeven op het display van de DN-F400.



■ Tijdinformatie

De volgende informatie wordt in volgorde weergegeven door op de DISPLAY-knop op de DN-F400 te drukken.

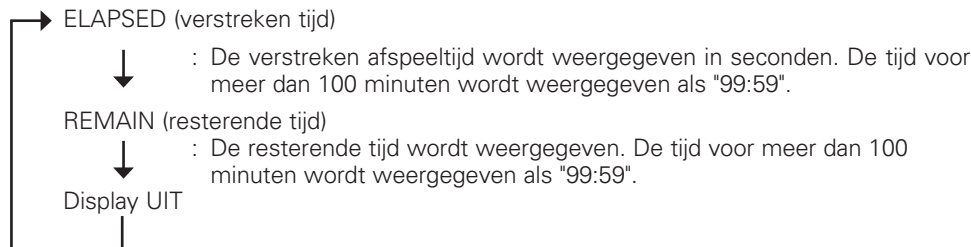

- Als er geen media-apparaat wordt gedetecteerd, wordt "--:" weergegeven.

■ Instellingsinformatie

Lampje afspeelmodus

- Dit wordt weergegeven wanneer de geprogrammeerde afspeelmodus (PGM) of de willekeurige afspeelmodus (RND) is ingesteld.
- Voor het instellen van de willekeurige weergave, kunt u schakelaars 2 en 4 van de MODE-schakelaar op het achterpaneel gebruiken. (zie pagina 11)

Lampje voor herhalen

- Dit wordt alleen weergegeven wanneer het herhaald afspelen (RPT) is ingesteld.
- Voor het instellen van herhaald afspelen, gebruikt u schakelaar 3 van de MODE-schakelaar. (zie pagina 11)

■ Tekstinformatie

Mapsymbool en mapnaam

- Toont de naam van de momenteel geselecteerde map.
- Als er geen media-apparaat wordt gedetecteerd, wordt "--" rechts van het mapsymbool weergegeven.

Bestandsnaam

- Toont de bestandsnaam van het momenteel geselecteerde bestand.
- Als er geen bestandsnaam is, wordt "--" weergegeven.

Opmerking:

- Tekens van twee bytes zoals van Japans worden niet correct weergegeven.

■ Informatie RC-F400S-display

- Wanneer de RC-F400S is aangesloten op de DN-F400 en een SD-kaart is geplaatst, wordt de hoofdmodus weergegeven op het display van de RC-F400S.
- Het display van de RC-F400S heeft twee weergavemodi: De modus bestandslijst en de modus hotstart-lijst.

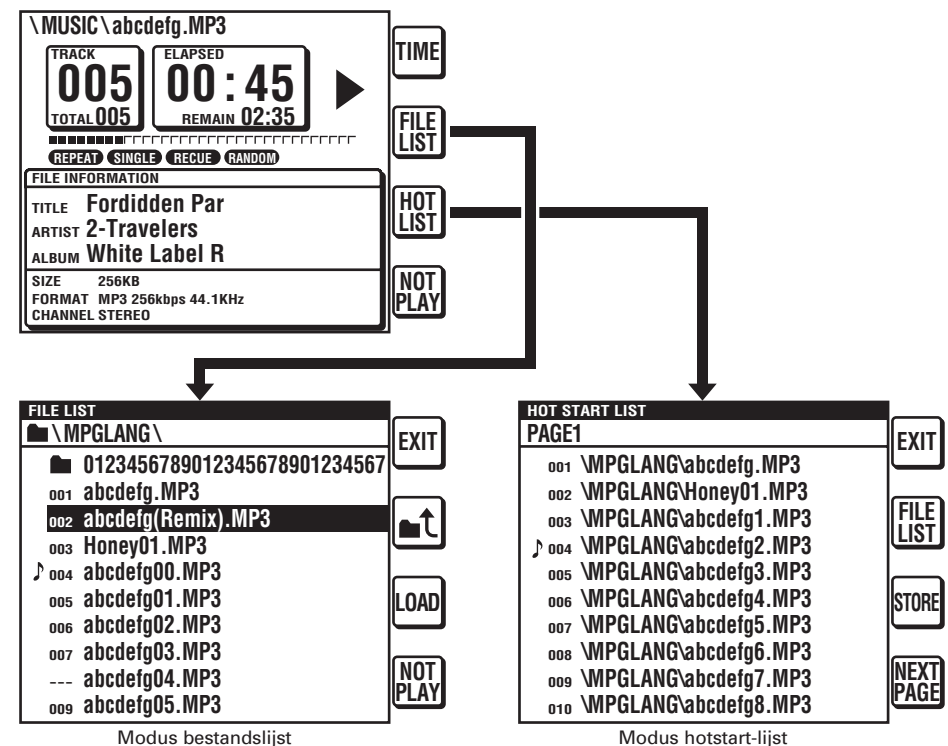

3. BEDIENING APPARAAT

NORMALE WEERGAVE

Vorbereidingen

Voordat u het apparaat inschakelt, stelt u de MODE-schakelaar op het achterpaneel van de DN-F400 in volgens het bedoelde gebruik. (zie pagina 11)

1. Stel de POWER ON/OFF-schakelaar van elk apparaat in op ON na het aansluiten van de DN-F400 en RC-F400S.

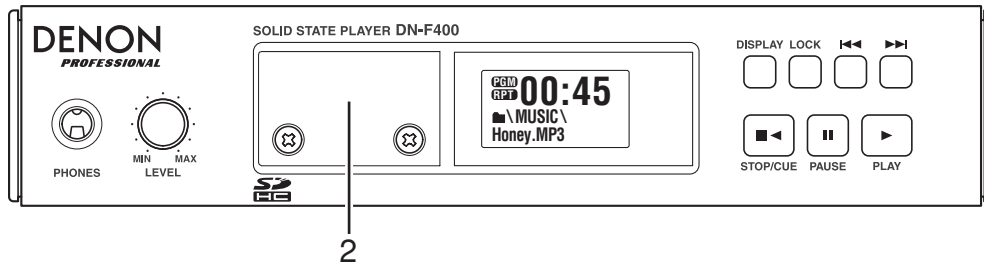
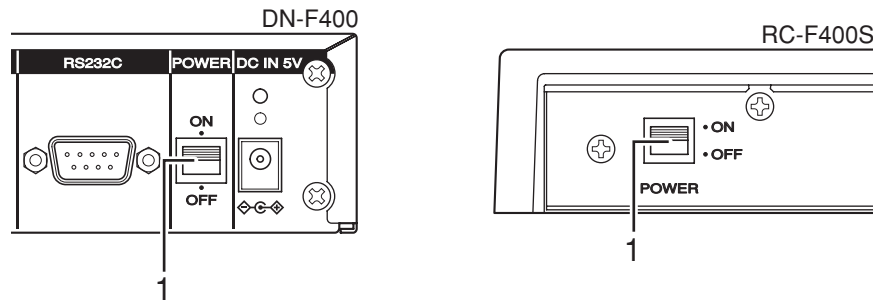

- Op het display van de RC-F400S verschijnt het opstartscherm "DENON PROFESSIONAL".
 - De versie-informatie wordt tijdens het opstarten weergegeven op de DN-F400. (Voorbeeld: "A-1.00")
 - Nadat het opstarten is voltooid, wordt de bestandsinformatie weergegeven op het display van elk apparaat. (zie pagina 4)
2. Plaats de SD-kaart die moet worden afgespeeld in de sleuf van de DN-F400. (zie pagina 7)
Als het opslagmedium is geformatteerd met een ander systeem dan FAT16 of FAT 32, wordt "Unformat" weergegeven.

NORMALE WEERGAVE

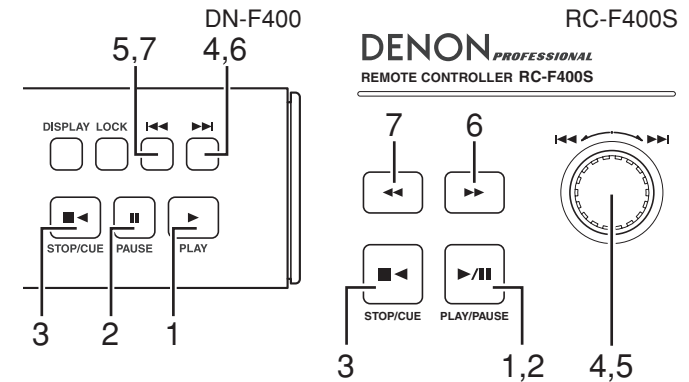

1. Het afspelen starten
 - Druk op ►-knop (DN-F400) of de ► / ||-knop (RC-F400S). De knop wordt groen en het afspelen van de track start.
2. Het afspelen pauzeren
 - Druk tijdens het afspelen op de ||-knop (DN-F400) of de ► / ||-knop (RC-F400S).
 - De afspeelknop knippert.
 - Druk op de ►-knop (DN-F400) of de ► / ||-knop (RC-F400S) om het afspelen te hervatten.
3. Het afspelen stoppen
 - Druk op de ■◀-knop.
4. Naar de volgende track gaan tijdens het afspelen
 - DN-F400: Druk op de ►►-knop.
 - RC-F400S: Draai de ◀◀/►►-keuzeknop rechtsom.
5. Tijdens het afspelen teruggaan naar het begin van de huidige track
 - DN-F400: Druk op de ◀◀-knop.
 - RC-F400S: Draai de ◀◀/►►-keuzeknop linksom.
 - Als binnen 1 seconde na het begin van de track aan de keuzeknop wordt gedraaid, wordt het afspelen hervat vanaf het begin van de vorige track.
6. Handmatig vooruit zoeken
 - DN-F400: Druk op de ►►-knop.
 - RC-F400S: Druk op de ►►-knop.
 - Telkens wanneer op de knop ►► wordt gedrukt, gaat het afspeelpunt één bestand verder.

- Wanneer u de knop gedurende langer dan 1 seconde ingedrukt houdt, wordt versneld afgespeeld of teruggespoeld aan dubbele snelheid. (met audio-uitgang)
- Wanneer u de knop gedurende langer dan 4 seconden ingedrukt houdt, wordt versneld afgespeeld of teruggespoeld aan 10-voudige snelheid. (met audio-uitgang)
- Wanneer u de knop gedurende langer dan 7 seconden ingedrukt houdt, wordt versneld afgespeeld of teruggespoeld aan 100-voudige snelheid. (zonder audio-uitgang)
- Wanneer u de knop gedurende langer dan 10 seconden ingedrukt houdt, wordt versneld afgespeeld of teruggespoeld aan 200-voudige snelheid. (zonder audio-uitgang)
- Aan het einde van de laatste track, is het afspelen in de pauzmodus.

7. Handmatig achteruit zoeken

DN-F400: Druk op de **◀◀**-knop.RC-F400S: Druk op de **◀◀**-knop.

- Telkens wanneer op de knop **◀◀** wordt gedrukt, gaat het afspeelpunt één bestand terug.
- Wanneer u de knop gedurende langer dan 1 seconde ingedrukt houdt, wordt versneld afgespeeld of teruggespoeld aan dubbele snelheid. (met audio-uitgang)
- Wanneer u de knop gedurende langer dan 4 seconden ingedrukt houdt, wordt versneld afgespeeld of teruggespoeld aan 10-voudige snelheid. (met audio-uitgang)
- Wanneer u de knop gedurende langer dan 7 seconden ingedrukt houdt, wordt versneld afgespeeld of teruggespoeld aan 100-voudige snelheid. (zonder audio-uitgang)
- Wanneer u de knop gedurende langer dan 10 seconden ingedrukt houdt, wordt versneld afgespeeld of teruggespoeld aan 200-voudige snelheid. (zonder audio-uitgang)
- Aan het begin van de track gaat het afspeelpunt naar het einde van de vorige track en wordt het afspelen versneld gestart.
Aan het begin van de eerste track, is het afspelen in de pauzmodus.

Opmerking:

- Als een korte track handmatig wordt gezocht aan hoge snelheid, wordt de bedoelde snelheid mogelijk niet bereikt. Met dit apparaat kan het zoeken aan een n-voudige snelheid worden bereikt door herhaald afspelen gedurende 0;5 seconden met de intervallen van het zoeken van de n-voudige snelheid.

8. Handmatig zoeken voltooiën

DN-F400: Laat de knop **◀◀** of **▶▶** los.RC-F400S: Laat de knop **◀◀** of **▶▶** los.

- Als handmatig zoeken wordt gestart tijdens het stoppen of pauzeren, wordt het gezochte punt herhaaldelijk gereproduceerd nadat handmatig zoeken is voltooid.
- Als handmatig zoeken wordt gestart tijdens het afspelen, wordt nadat het handmatig zoeken is voltooid, het afspelen hervat vanaf het punt waarop de knop wordt losgelaten.
- 0,2 seconde nadat het afspelen in de modus hotstart is gestart, kan er geen opdracht worden geaccepteerd, ook geen zoekopdracht.

9. Beeldje vooruit springen

Terwijl een gezocht punt herhaaldelijk wordt weergegeven in stap 8, springt als op de knop **◀◀** of **▶▶** van de RC-F400S wordt gedrukt en deze knop vervolgens binnen 1 seconde wordt losgelaten, een gereproduceerd punt één beeldje vooruit.

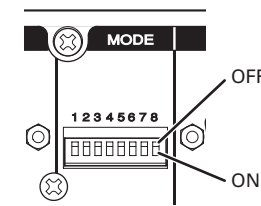
GEAVANCEERDE WEERGAVE**De MODE-schakelaar instellen**

Verschillende afspeelmodi die in de onderstaande tabel worden weergegeven, zijn beschikbaar door de MODE-schakelaar op het achterpaneel van de DN-F400 in te stellen.

Opmerking:

- Zorg dat u de voeding uitschakelt voordat u de instelling uitvoert.

Switchnr	Items	Instelling	Standaardinstelling
1	POWER ON PLAY	ON: Het afspelen wordt automatisch gestart wanneer het apparaat wordt ingeschakeld. OFF: Het afspelen wordt niet automatisch gestart wanneer het apparaat wordt ingeschakeld.	OFF
2	PLAY MODE	ON: SINGLE-modus (Wanneer het afspelen eindigt, wordt het gestopt.) OFF: CONT.-modus (Wanneer het afspelen eindigt, wordt de volgende track afgespeeld.)	OFF
3	REPEAT	ON: herhaald afspelen OFF: geen herhaald afspelen	OFF
4	RANDOM	ON: willekeurig afspelen OFF: niet willekeurig afspelen * Ingeschakeld wanneer SW2 (PLAY MODE) is ingesteld op OFF	OFF
5	FINISH MODE	ON: RECUE-modus (Wanneer het afspelen eindigt, gaat het afspeelpunt naar het startpunt voor het afspelen en gaat het apparaat naar de CUE-modus.) OFF: NEXT-modus (Wanneer het afspelen eindigt, gaat het afspeelpunt naar het begin van de volgende track en gaat het apparaat naar de CUE-modus.) * Ingeschakeld wanneer SW2 (PLAY MODE) is ingesteld op OFF	OFF
6	PARALLEL	Instelling van de externe parallelle aansluiting ON: modus hotstart OFF: Normale modus	OFF
7, 8	RESERVE	Voor de systeeminstelling. Wijzig de instellingen nooit.	OFF

3. BEDIENING APPARAAT

Geavanceerd afspelen met de RC-F400S

■ Hoofdmodus

Wanneer de RC-F400S wordt ingeschakeld, wordt de hoofdmodus weergegeven op het display.

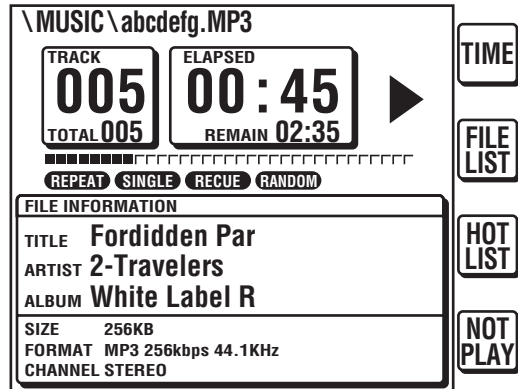

Voor bestandsbewerkingen met de RC-F400S, zijn er 2 modi beschikbaar: de modus bestandslijst en de modus hotstart-lijst.

1. Modus bestandslijst: Druk op de FILE LIST-knop.
 - In de bestandslijstmodus wordt een bestand geselecteerd in de bestandslijst en afgespeeld.
 - NOT PLAY-instelling: stel de bestanden in die niet moeten worden afgespeeld.
 - ENABLE-instelling: annuleer de NOT PLAY-instelling.
2. Modus hotstart-lijst: Druk op de HOT LIST-knop.
In de modus hotstart-lijst, kan de hotstart-lijst worden gecontroleerd.

Afhankelijk van de bedieningsmodus wordt het volgende weergegeven op het display.

Display	Inhoud
Loading.. . .	Er wordt een bestandslijst geladen van de DN-F400.
Not Connected	Niet aangesloten. De kabel is losgekoppeld.
Not Supported	Er is een ander apparaat dan de DN-F400 aangesloten.
No Card	Er is geen geplaatste SD-kaart gedetecteerd.
Error xxxxx	Foutberichten
Please select HOT START button	Bestanden zijn ingesteld op de hotstart-lijst.
Completed	Wordt weergegeven nadat de instelling is voltooid.

■ Modus bestandslijst

1. Normaal afspelen

Als een bestand met de extensie "m3u" (afspeellijstbestand) niet wordt gevonden in de hoofdmap van de SD-kaart, gebeurt het afspelen in de normale afspeelmodus.

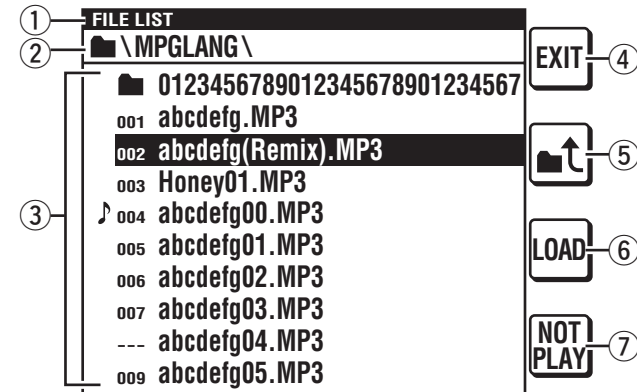

- ① **Titelweergave**
Toont de "FILE LIST".
- ② **Mapweergave**
Toont de mapnaam.
Er kunnen maximaal 256 tekens worden weergegeven als mapnaam.
- ③ **Bestandslijst**
Toont de mapnaam of bestandsnaam.
Het symbool "♪" geeft het bestand aan dat wordt afgespeeld.
- ④ **EXIT-knop**
Gaat naar de hoofdmodus
- ⑤ **📁 -knop**
Gaat van de weergegeven map naar de bovenliggende map. (Dit wordt niet weergegeven in de ROOT.)
- ⑥ **LOAD-knop**
Stel het geselecteerde bestand in op een Hotstart van 1 tot 20.
- ⑦ **NOT PLAY-knop**
Stel de bestanden in die niet moeten worden afgespeeld.

1. Selecteer een map met de ◀◀/▶▶-keuzeknop en druk erop. De bestanden in de map worden weergegeven.
2. Druk op de ◀◀/▶▶-keuzeknop om de bestandselectie te bepalen en druk vervolgens op de 6-knop om te beginnen met afspelen.

2. Geprogrammeerd afspelen

- Voor een bestand met de extensie "m3u" (afspeellijstbestand) in de hoofdmap van een SD-kaart, wordt geprogrammeerd afspelen uitgevoerd in de volgorde die is beschreven in het bestand.
- Elk bestand dat niet wordt beschreven in het m3u-bestand is uitgesloten van het afspelen en wordt niet weergegeven in de bestandslijst. Het volledige pad van elk bestand wordt weergegeven.

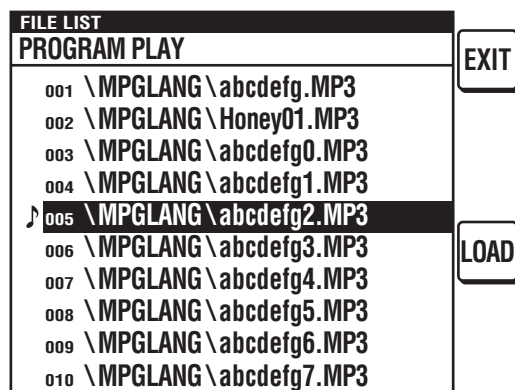

1. Druk op de ▶/||-knop om het geprogrammeerd afspelen te starten.

3. Hotstart-weergave

- U kunt bestanden registreren op de hotstart-knoppen 1–20 van de RC-F400S en een geregistreerd bestand afspelen door gewoon op de overeenkomende knop te drukken.
- Zie pagina 14 voor details over het registreren.

■ NOT PLAY-instelling

Stel de bestanden in die niet moeten worden afgespeeld.

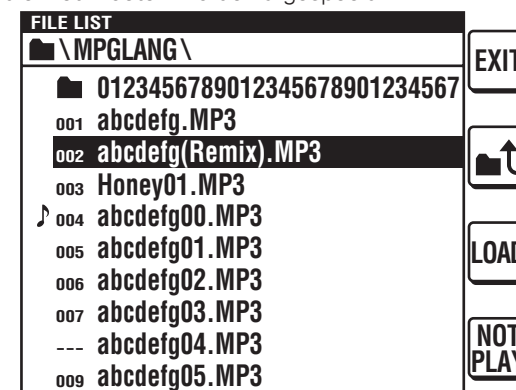

1. Selecteer een bestand dat niet moet worden afgespeeld met behulp van de ◀◀/▶▶-keuzeknop.
2. Druk op de NOT PLAY-knop.
3. "Completed" wordt weergegeven op het display.
4. Wanneer de instelling is voltooid, verandert de tracknummerweergave naar "---". (Voorbeeld: "Track008" verandert naar "---".)

■ ENABLE-instelling

Annuleer de instelling van NOT PLAY om een bestand te kunnen afspelen.

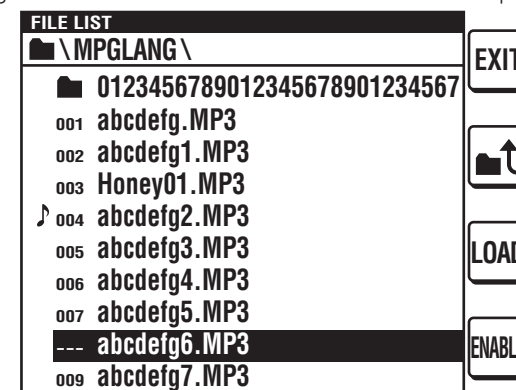

1. Selecteer een bestand dat moet worden afgespeeld met behulp van de ◀◀/▶▶-keuzeknop.
2. Druk op de ENABLE-knop.
3. "Completed" wordt weergegeven op het display.
4. Wanneer de instelling is voltooid, verandert de tracknummerweergave "---" naar "XXX". (Voorbeeld: "Track002" verandert naar "002".)

3. BEDIENING APPARAAT

■ Hotstart-instelling

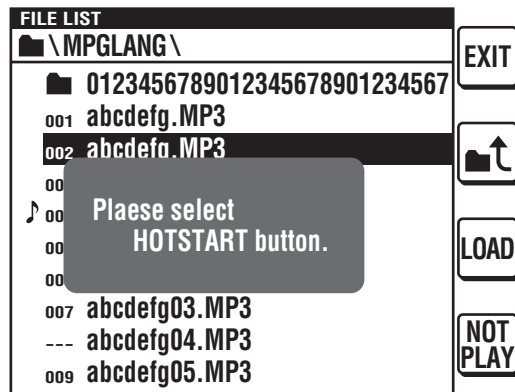

1. Selecteer een bestand dat moet worden ingesteld in de bestandslijstmodus met de ◀▶-keuzeknop.
2. Pauzeer het afspelen op het punt waar het afspelen van het ingestelde bestand moet worden gestart.
3. Druk op de LOAD-knop.
4. "Please select HOT START button" wordt weergegeven op het display en het apparaat gaat naar de hotstart-lijstmodus.
Druk op de ■ -knop om te annuleren.
5. Druk op de HOT START-knop voor de instelling.
6. "Completed" wordt weergegeven op het display en de registratie van de nieuwe instellingen is voltooid.
7. Druk op de instellingsknop. Het afspelen van het bestand dat is ingesteld op de knop, wordt onmiddellijk gestart.
Deze bewerking is alleen mogelijk tijdens het stoppen of het pauzeren van het afspelen.

■ Hotstart-lijstmodus

Wanneer het afspelen start door op de hotstart-knop te drukken, wordt de hotstart-knop opgelicht tijdens het afspelen.

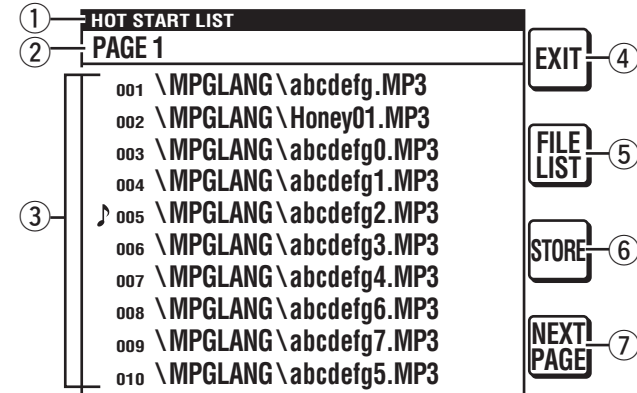

- ① **Titelweergave**
Toont de "HOT START LIST".
- ② **PAGE-weergave**
Toont het nummer van de pagina.
- ③ **Hotstart-lijst**
Toont de ingestelde bestandsnamen.
Het symbool "♪" geeft het bestand aan dat wordt afgespeeld.
- ④ **EXIT-knop**
Gaat naar de hoofdmodus
- ⑤ **FILE LIST-knop**
Gaat naar de bestandslijst.
- ⑥ **STORE-knop**
De ingestelde hotstart-lijst wordt opgeslagen in een bestand.
Het bestand wordt opgeslagen onder de hoofdmap met de naam "DN-F400.ppl".
- ⑦ **NEXT PAGE of PREV PAGE**
Toont de lijst op de volgende of vorige pagina.

4. BEDIENINGSFUNCTIES

RS232C BEDIENING

Sluit de rechte RS-232C-kabel aan op de RS-232C seriële poort (D-sub 9-pins). Daarna kan het apparaat worden beheerd vanaf de externe hostapparatuur.

- De DN-F400 verstuurt automatisch de statusgegevens als de status is veranderd.
- De DN-F400 reageert op statusaanvragen door de geassocieerde statusgegevens RS232C specificaties over te sturen.

Aansluitingen

- Aanpasbare stekker: 9-pin D-sub (mannelijk)
- Baudsnelheid: 38400 bps
- Data Bit: 8bit
- Pariteit: Geen
- Stop bit: 1bit
- Stroom bediening: Geen

Toewijzing van de pinnen

Pin Nr	Signaalnaam
1	Ground
6	NC
2	TxD
7	NC
3	RxD
8	NC
4	NC
9	NC
5	S. Ground

Bedieningscommando codes

De bedieningscommando pakketten hebben een gegevenslengte van 7 of meer bytes. Elk pakket begint met "@" en eindigt met 0x0D.

Voorbeeld: Bedieningscommando voor nummer 5 (ASCII code @02005CR)

@	0	2	0	0	5	CR
0x40	0x30	0x32	0x30	0x30	0x35	0x0d

De time-out voor de respons is 100 mSec.

Statusaanvraag- en statusinformatiecodes

Voorbeeld: Statusinformatiecode "Disc In" (ASCII code @0CDCI CR)

@	0	C	D	C	I	CR
0x40	0x30	0x43	0x44	0x43	0x49	0x0d

4. BEDIENINGSFUNCTIES

Tabel met bedieningscommandocodes

Code	Commando
@0TRnnn+CR	Track Jump nnn
@02311+CR	DISPLAY
@02332+CR	Track Jump ►►I
@02333+CR	Track Jump I◄◄
@02348+CR	PAUSE
@02350+CR	RWD : ON
@0235001+CR	RWD : OFF
@02352+CR	FF : ON
@0235201+CR	FF : OFF
@02353+CR	PLAY
@02354+CR	STOP
@0HPnn+CR	HOT START PLAY : Hot Start No nn
@0FAENnnn+CR	File Attribute : Enable Track No. nnn
@0FAENnnn+CR	File Attribute : Disable(Not Play) Track No. nnn
@0HSNNnnn+CR	HotStart Set NN : Hot Start No. nnn : Track No
@0HSSR+CR	Hot Start List Store

Tabel met statusaanvraag en statusinformatie codes

Als een statusaanvraag commando wordt ontvangen van de host door de DN-F400, zal de DN-F400 de statusinformatie naar de host sturen.
Als de DN-F400 van status verandert, dan stuurt de DN-F400 automatisch statusinformatie naar de host.

Stand		Aanvraagcode	Status	Antwoordcode	
Card		@0?CD +CR	Card	No Card	@0CDNC+CR
			Card In	@0CDCI+CR	
			Unformat	@0CDUF+CR	
			Write Protect	@0CDWP+CR	
Status		@0?ST+CR	STOP	STOP	@0STST+CR
				PLAY/STOP	@0STTS+CR
				PLAY	@0STPL+CR
			PLAY	PLAYPAUSE	@0STPP+CR
				REPEAT PLAY PAUSE	@0STRP+CR
				FF	@0STFF+CR
				RWD	@0STRW+CR
			OTHER	Operation Error	@0STER+CR
				Busy	@0STBY+CR
			Total Track Number		@0?TT+CR
Track Number		@0?TR+CR	Track Number	XXX	@0TRnnn+CR
Elapse Time		@0?ET+CR	Elapse Time	hhmmss	@0ETHhmmss+CR
Remain Time		@0?RM+CR	Remain Time	hhmmss	@0RMhmmss+CR
Play Track Algo/File	CH	@0?ch+CR	CH	STEREO	@0chST+CR
	Algo	@0?af+CR	Algo	MONO	@0chMO+CR
				PCM, bit length xx	@0afPMxx+CR
				MP3, bit rate xxx(kbps)	@0afM3xxx+CR (VBR:"VBR")
Play Track Algo/File	FS	@0?fs+CR	FS	XX	@0fsXX+CR (48k:"48" 44.1k:"44")
	Artist	@0?at+CR	Artist	XXXXXX	@0atXXXXXX+CR
	Title	@0?ti+CR	Title	XXXXXX	@0tiXXXXXX+CR
	Album	@0?al+CR	Album	XXXXXX	@0alXXXXXX+CR
File Name	nnn:Track No	@0?Tnnn+CR	File Name	XXXXXX	@0Tnxxxxx+CR
Fils Size	nnn:Track No	@0?Tsnnn+CR	Fils Size	XXXXXX	@0Tsxxxxx+CR
Hot Start Set	nn:Hot Start No	@0?HSnn+CR	Hot Start Set	nn	@0HSNNnnHHHMMSSmm+CR NN: Hot Start No. nnn: Track No <u>HHH MM SS mm</u> hours min. sec. msec

4. BEDIENINGSFUNCTIES

Stand		Aanvraagcode	Status		Antwoordcode
Play attribute (Enable /Disabel(Not Play))		@0?FAnnn+CR	Play attribute	Enable	@0FAENnnn+CR
				Disable (Not Play)	@0FADEnnn+CR
Program Play/Nomal Play		@0?PG+CR	Program Play/Nomal Play	Nomal Play	@0PG00+CR
				Program Play	@0PG01+CR
PlayMode		@0?PM+CR	PlayMode	Nomal	@0PMOF+CR
				Single Play	@0PMSP+CR
				RANDOM	@0PMRD+CR
Finish Mode		@0?FM+CR	Finish Mode	Next	@0FMNT+CR
				Recue	@0FMRC+CR
Repeat Mode		@0?RE+CR	Repeat Mode	On	@0RE00+CR
				OFF	@0RE01+CR
Version		@0?VN+CR	Version	xxxxxxx	@0VNxxxxxxx+CR
Record Time	nnn: Track No	@0?rtnnn	Record Time	YYYY MM DD hh mm ss	@0rt YYYYMMDDhhmmss+CR
HOT START Play No		@0?HP+CR	HOT START Play No	HOT START Play No. nn	@0HPnn+CR
				STOP Normal Play etc	@0HP00+CR

■ Opdrachten afspeelmodus

Instelling van de MODE-schakelaar op de DN-F400		Afspeelmodus
PLAY MODE	RANDOM	
Nomal	ON	Random (@0PMRD)
Single	ON	Single (@0MPSP)
Nomal	OFF	Nomal(@0PMOF)
Single	OFF	Single (@0MPSP)

BEDIENING (PARALLEL)

Aansluitingen

De instellingen van de pinnummers 16 tot 20 kunnen worden gewijzigd met schakelaar nr. 6 PARALLEL van de MODE-schakelaar op het achterpaneel van de DN-F400. (zie pagina 11)

- Schakelaar nr. 6:
Ingesteld op ON (Hotstart-modus).
- Schakelaar nr. 6:
Instellen op OFF (normale modus).

Pin Nr	Signaalnaam	I/O
1	Hot Start 1	
2	Hot Start 2	
3	Hot Start 3	
4	Hot Start 4	
5	Hot Start 5	
6	Hot Start 6	
7	Hot Start 7	
8	Hot Start 8	
9	Hot Start 9	
10	Hot Start 10	
11	Hot Start 11	
12	Hot Start 12	
13	Hot Start 13	
14	Hot Start 14	
15	Hot Start 15	
16	Hot Start 16	
17	Hot Start 17	
18	Hot Start 18	
19	Hot Start 19	
20	Hot Start 20	
21	PLAY	
22	STOP	
23	Command Common	-
24	PLAY Tally	O
25	Tally Power supply	-

Pin Nr	Signaalnaam	I/O
1	Hot Start 1	
2	Hot Start 2	
3	Hot Start 3	
4	Hot Start 4	
5	Hot Start 5	
6	Hot Start 6	
7	Hot Start 7	
8	Hot Start 8	
9	Hot Start 9	
10	Hot Start 10	
11	Hot Start 11	
12	Hot Start 12	
13	Hot Start 13	
14	Hot Start 14	
15	Hot Start 15	
16	Track Jump +	
17	Track Jump -	
18	FWD	
19	RWD	
20	PAUSE	
21	PLAY	
22	STOP	
23	Command Common	-
24	PLAY Tally	O
25	Tally Power supply	-

Opmerking:

- De tally-uitgangspin heeft open collector-IC-specificaties (I_{max}. 10mA, V_{max}. 5,5V).
- De tally-ingangspin heeft LVTTTL IC-specificaties (V_{cc} 3,3V).
- Maximale stroom voor Tally stroomvoorziening (pin 25) is 100mA.

Circuit afstandsbediening

- Aansluitingen afstandsbediening (Normale modus)

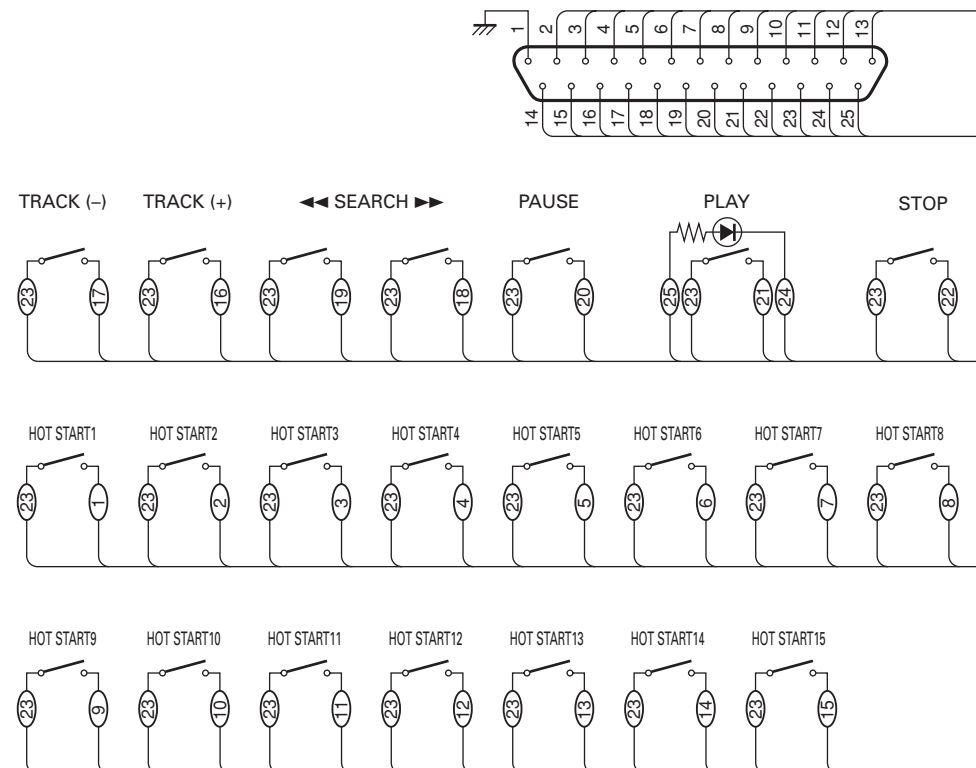

Opmerking:

- Het nominale vermogen van pin 25-aansluiting van de afstandsbediening (TALLY STROOMVOORZIENING) is +5 VDC, 100 mA maximum. Vermijd stroompieken van het vermogen anders kunnen er storingen optreden of brand ontstaan.

5. PROBLEMEN OPLOSSEN

Controleer de volgende punten voordat u aanneemt dat uw toestel defect is:

1. Zijn alle aansluitingen correct?
2. Worden alle systeemcomponenten op de juiste wijze bediend zoals beschreven in de gebruiksaanwijzing?
3. Functioneren de luidsprekers en de versterker/ontvanger op de juiste wijze?

Als het apparaat nog steeds niet goed werkt, kijkt u of het probleem wordt beschreven in de onderstaande tabel. Als dat niet het geval is, neemt u contact op met uw dealer of een servicecentrum. Servicecentrums kunt u vinden op <http://www.d-mpro.com>.

Probleem	Oorzaak	Oplossing
"No Media" wordt weergegeven wanneer een SD-kaart wordt geplaatst.	Een SD-kaart is niet goed geplaatst.	Verwijder de SD-kaart en plaats deze terug.
"Unformat" wordt weergegeven.	Het geluid is niet goed opgenomen of het media-apparaat wordt niet ondersteund.	Gebruik een correct opgenomen en ondersteund media-apparaat.
Wanneer u op de PLAY-knop drukt, kan het afspelen niet worden gestart.	De aansluiting van de SD-kaart is vuil.	Maak de aansluiting van de SD-kaart schoon.
Het geluid wordt niet uitgevoerd of is vervormd.	De kabel is niet goed aangesloten. De versterker is niet goed afgesteld.	Sluit de kabel correct aan. Stel de versterker af.
Een specifiek deel kan niet correct worden afgespeeld.	Het geluid is niet goed opgenomen. Of het media-apparaat wordt niet ondersteund.	Gebruik een correct opgenomen en ondersteund media-apparaat.
De geprogrammeerde weergave werkt niet.	Er is een fout gevonden in de m3u-bestandslijst voor de geprogrammeerde weergave.	Controleer het geprogrammeerde afspelen opnieuw.
Een bestand kan niet worden afgespeeld.	Decodeerfout	Controleer of het bestand dat moet worden afgespeeld, een extensie heeft die wordt ondersteund door de DN-F400. Controleer of de extensie van de bestandsnaam overeenkomt met het bestandstype.

■ Details over foutberichten en oplossingen

Probleem	Display	Oorzaak	Oplossing
Een SD-kaart kan niet worden gedetecteerd.	No Media	Een SD-kaart is niet goed geplaatst.	Verwijder de SD-kaart en plaats deze terug.
Een SD-kaart kan niet worden herkend.	Unformat	De SD-kaart is geformatteerd voor een andere indeling dan FAT16 of FAT32.	Formatteer op FAT16 of FAT32 met een pc.
Een doelbestand kan niet worden gevonden.	No File	Een doelbestand kan niet worden gevonden.	Controleer het bestand.
De bewerking kan niet worden geaccepteerd.	Key Locked	De bewerking wordt uitgevoerd in de toetsvergrendelingsmodus	Controleer of het apparaat in de toetsvergrendelingsmodus is.
Het schrijven naar een SD-kaart kan niet worden uitgevoerd.	Card Locked	De SD-kaart is tegen schrijven beveiligd.	Controleer de inkeping van de SD-kaart.
Vooruit- en terugspoelen is niet mogelijk.	VBR (Limit For VBR Error)	Een VBR-bestand wordt vooruit- of teruggespoeld.	Controleer het MP3-bestand.
De bewerking kan niet worden geaccepteerd.	Can not.	Er is een illegale bewerking geprobeerd.	Controleer de bewerking.
Het upgraden kan niet worden uitgevoerd.	Err Update File	Fout bij het upgraden van een bestand of bestandssysteem.	Download het upgradebestand opnieuw.
Een SD-kaart kan niet worden gelezen.	Err Media 11 (leesfout)	Er is een fout opgetreden met een SD-kaart. (Inclusief een kaart met een lagere schrijfsnelheid)	Wijzig de media.
	Err Media 12 (time-out)		
	Err Media 13 (underrun-fout)		
	Err Flash ROM	Er is een fout opgetreden met de Flash ROM.	Neem contact op met uw dealer of een servicecentrum.
De bewerking kan niet worden geaccepteerd.	No RC-F400S	Een RC-F400S is niet aangesloten.	Controleer de seriële verbinding.
Er is een probleem met de bestandsindeling	Err Format	De MP3- of WAV-bestandsindeling is abnormaal of wordt niet ondersteund.	Formatteer opnieuw voor de ondersteunde inhoud.
Geen statusrespons (RC-F400).	"NOT CONNECT"	Niet aangesloten.	Controleer de aansluitingen.

6. SPECIFICATIES

■ SYSTEEM

Afspeelmedia:	SD/SDHC
Bestandsindelingen:	WAV, MP3 (MPEG-1 Layer III)
Media-indeling:	FAT16/FAT32
MP3-bitsnelheid:	32-320 kbps
Bemonsteringsfrequentie:	44,1/48 kHz
Kwantisering:	16 bits

■ AUDIOGEDEELTE

Audiokanaal:	2 (stereo) / 1 mono
Frequentierespons:	20 tot 20.000 Hz \pm 1,0 dB
Dynamisch bereik:	95 dB
Signaal-ruisverhouding:	96 dB (1 kHz, 0 dB bij afspelen, A-filter)
Kanaalscheiding:	85 dB (1 kHz, 0 dB bij afspelen, A-filter)
Totale harmonische vervorming:	0,005% (1 kHz, 0 dB bij afspelen, A-filter)
Analoog niet-gebalanceerd uitgangsniveau (RCA) (belasting)/uitgangsimpedantie:	+6 dBV (10 k Ω) 0 dB afspelen /400 Ω minimumuitgang -22 dBV
Analoog gebalanceerd uitgangsniveau (belasting)/uitgangsimpedantie:	+24 dBm (600 Ω) 0 dB afspelen /22 Ω minimumuitgang -4 dBm
Uitgang hoofdtelefoon:	20 mW / 32 ohm

■ ALGEMEEN

Voeding:	5 V gelijkstroom
Energieverbruik :	5,0 W (bij afspelen)
Gewicht :	1,6 kg (3 lbs)
Afmetingen (B x H x D) incl. uitrusting voor rekmontage:	217 (8,54") x 44(1,73") x 285.5 (11,24") mm
Installatie:	19" 1U rackruimte (afneembaar)

■ OMGEVINGSOMSTANDIGHEDEN

Bedrijfstemperatuur:	+5°C tot +35°C
Luchtvochtigheid bij in bedrijf:	25% tot 85%, niet condenserend
Opslagtemperatuur:	-20°C tot +60°C
Luchtvochtigheid bij opslag:	25% tot 85%, niet condenserend

■ AFMETINGEN

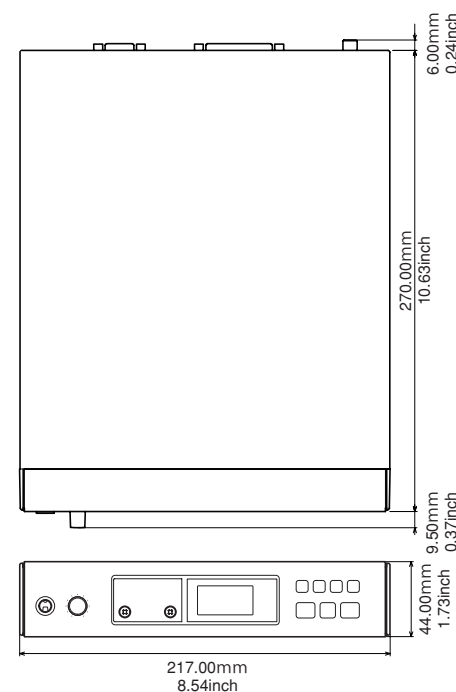

Opmerkingen:

- Het is mogelijk dat bepaalde bestanden niet goed kunnen worden afgespeeld omdat de indeling of opnamestatus onjuist is.
- Technische gegevens en ontwerp zijn vatbaar voor wijzigingen zonder kennisgeving met het oog op verbeteringen.

D&M Holdings Inc.

